

Рекомендации по эксплуатации

1. Мебель рекомендуется эксплуатировать в проветриваемом, сухом помещении с температурой воздуха не ниже 10С и относительной влажностью не более 70%.
2. Мебель, транспортируемую в условиях минусовой температуры, при установке в помещении следует немедленно протереть сухой мягкой тканью как снаружи, так и внутри.
3. Мебель должна быть защищена от прямого попадания солнечных лучей, не должна размещаться вблизи отопительных приборов, сырых и холодных стен. Поверхность деталей мебели оберегать от попадания влаги, щелочей, ацетона, спирта и кислот, а также от механических повреждений. На поверхность мебели не следует ставить горячие предметы. При случайном попадании жидкости мебель немедленно протереть мягкой тканью. Удалять пыль с поверхности, облицованной специальными пленками, следует сухой мягкой тканью.
4. Зеркала и стекла рекомендуется чистить любыми средствами, предназначенными для этих целей.
5. В мебели, имеющей крепление болтами, винтами, шурупами, при ослаблении соединений, необходимо периодически подтягивать все крепёжные элементы.

При правильной эксплуатации изделия срок службы составляет 10 лет.

Внимание!

В случае обнаружения производственных дефектов обратитесь к продавцу с гарантийным талоном, заполненным по месту приобретения изделия. Гарантийный талон выписывается отдельным документом и заполняется продавцом на момент продажи изделия.

К сведению покупателя

Предприятие оставляет за собой право вносить изменения в конструктивные элементы мебели на основе внедрения передовых технологий, улучшающих качество выпускаемой продукции.

ИНСТРУКЦИЯ ПО СБОРКЕ И ЭКСПЛУАТАЦИИ



Мебель бытовая "Легенда" Тумба ЛГ-4

Габаритные размеры в мм,
1351x471x1100
(длина; ширина; высота)



Рис.11



Рис.12

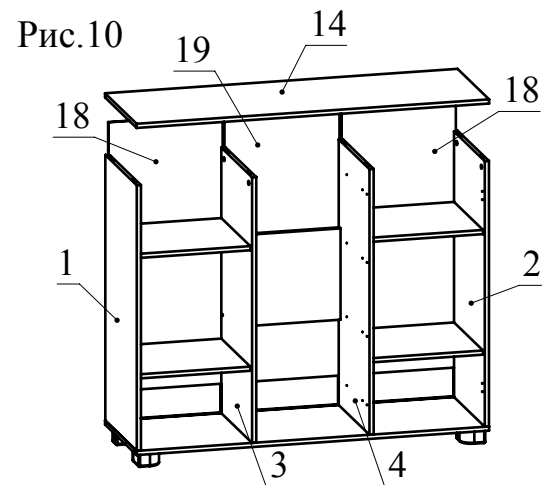
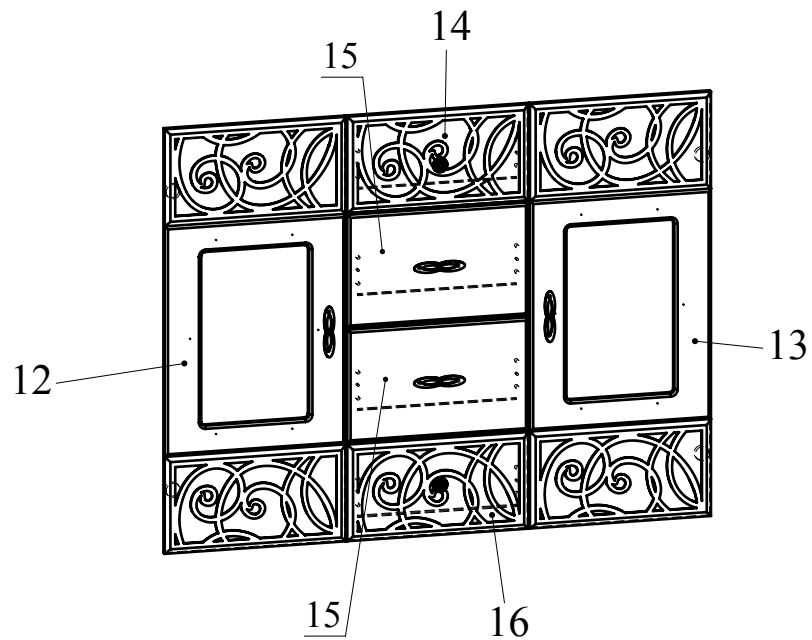
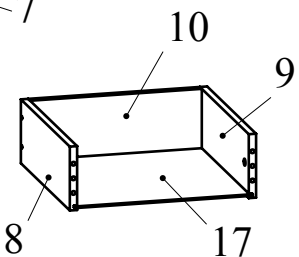
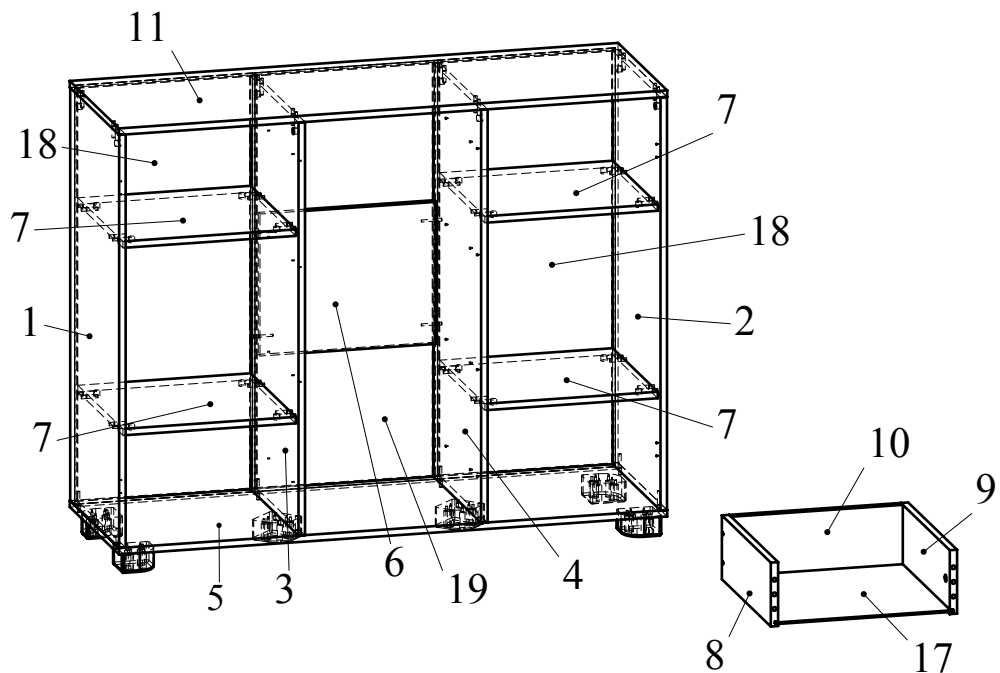

Рис.13

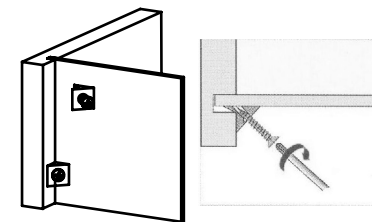

Регулировка вперед-назад. Регулируется крепежным винтом

Регулировка вправо-влево. Регулируется юстировочный винт

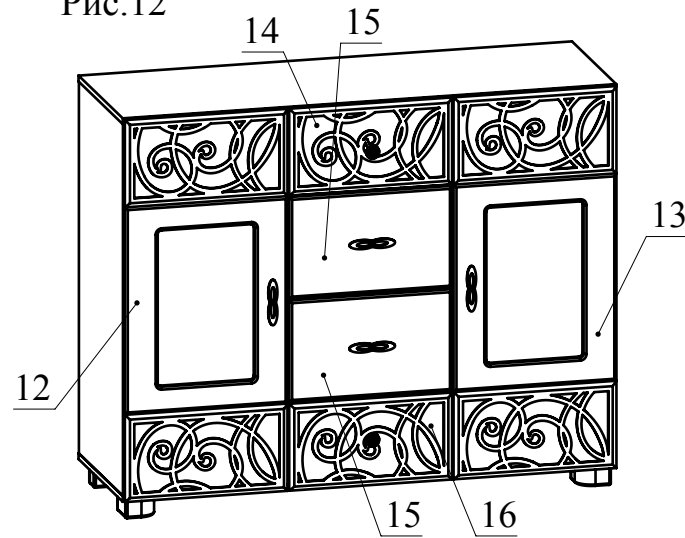
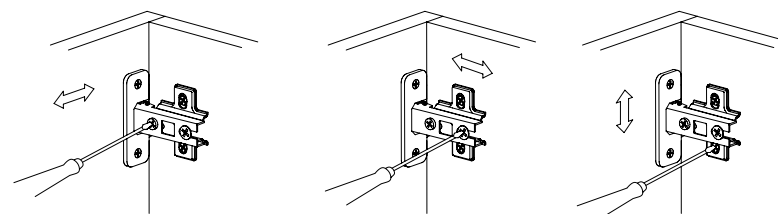
Регулировка вверх-вниз. Регулируются установочные винты

Рис.7



Рис.8



Рис.9

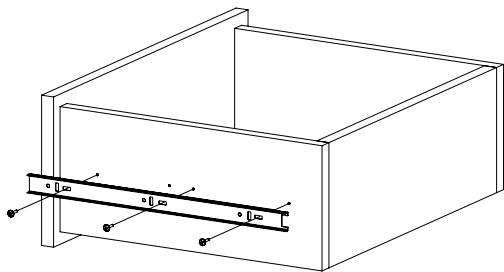

Ведомость деталей

№	Ширина	Длина	Кол.
1	450	1018	1
2	450	1018	1
3	450	1018	1
4	450	1018	1
5	452	1351	1
6	434	350	1
7	415	426	4
8	140	400	4
9	140	400	4
10	140	376	4
11	452	1351	1
12	446	1046	1
13	446	1046	1
14	238	446	1
15	279	446	2
16	238	446	1
17	390	398	4
18	438	1032	2
19	442	1032	1

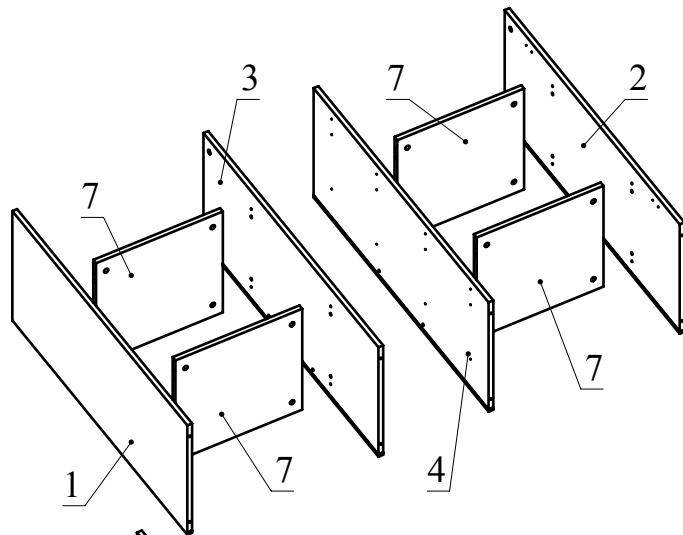
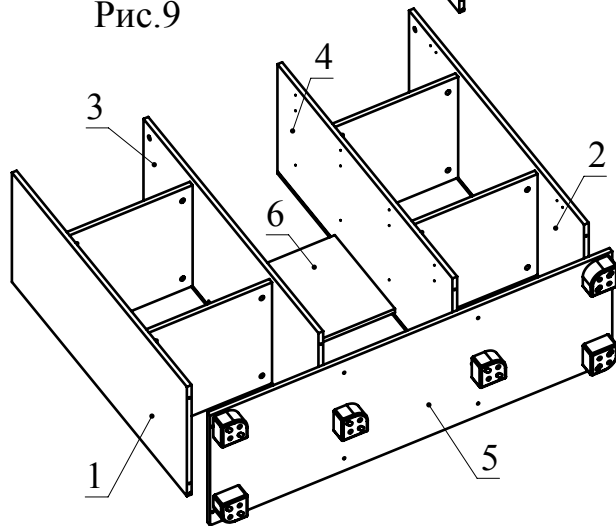
Ведомость комплектующих

№	Рис.	Наименование	Кол.
1		Ручка	4
2		Опора мебельная Ф.311.04	6
3		Конфирмат 7x50	28
4		Шкант	40
5		Телескоп 400	8
6		Шуруп 3,5x16	76
7		Заглушка конфирматная	28
8		Шпилька минификса	32
9		Головка минификса	32
10		Заглушка минификса	32
11		Шуруп 4x25	24
12		Петля накладная с газовым амортизатором	4
13		Винт М4x25	10
14		Ключ конфирматный	1
15		Зеркалодержатель	12
16		Шуруп 3,5x20	12
17		Ручка	2
18		Соединитель задней стенки	12
19		Стекло 306x468	2

Рекомендованный порядок сборки изделия

1. Подготовьте детали к сборке. Для этого вкрутите шпильки минификс в детали 1, 2, 3, 4 и 11 (Рис. 1). Вставьте головки минификс в соответствующие плоскостные отверстия деталей 1, 2, 3, 4, 7. Вбейте шканты в соответствующие торцевые отверстия деталей 1, 2, 3, 4, 7 (Рис. 2). Разъедините телескопическую направляющую (Рис. 3). На детали 3, 4 прикрутите широкие телескопы с помощью шурупов 3,5х16 (Рис. 4).
2. При помощи шурупов 3,5х16 прикрепите ответные планки петель на детали 1, 2, а петли на детали 12, 13 (Рис. 5). С помощью винтов 4х25 прикрутите ручки на детали 12, 13, 14, 15, 16.
3. Соедините при помощи конфирмат деталь 10 и 8, 9. Вставьте деталь 17 (ДВП) в пазы деталей 8, 9, 10. Соедините деталь 14 и 8, 9, зафиксировать повернув головки минификс по часовой стрелке до упора (Рис. 6). С помощью шурупов 3,5х16 прикрепите узкие телескопы по разметке на детали 8 и 9 (Рис. 7). Остальные ящики собираются аналогично.
4. Установить детали 7 на детали 1, 3 и зафиксировать, повернув головки минификс по часовой стрелке до упора. Установить детали 7 на детали 2, 4 и зафиксировать, повернув головки минификс по часовой стрелке до упора (Рис. 8).
5. Соединить при помощи конфирмат деталь 6 и 3, 4. Прикрутить при помощи шурупов 4х25 опоры мебельные на деталь 5. Соедините при помощи конфирмат деталь 5 и 1, 2, 3, 4 (Рис. 9).
6. Вставьте детали 18, 19 (ДВП) в пазы деталей 1, 2, 3, 4. Установить деталь 14 на детали 1, 2, 3, 4 и зафиксировать, повернув головки минификс по часовой стрелке до упора (Рис. 10).
7. Установите соединители задней стенки (Рис.11).
8. С помощью шурупов 3,5х20 и зеркалодержателей установите стекло на детали 12, 13.
9. С помощью петель установите двери дет.12, 13 на детали 1, 2.
10. Установите ящики на направляющие (Рис.12).
11. Отрегулируйте двери (Рис. 13).

Рис.1



Рис.2



Рис.3

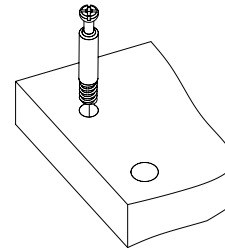

Рис.4

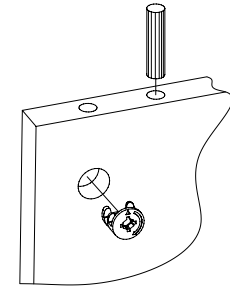

Рис.5

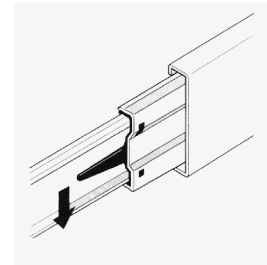

Рис.6

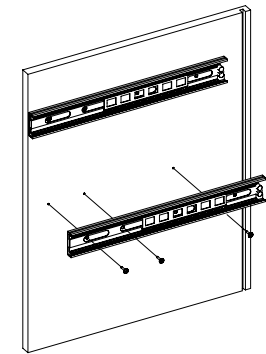
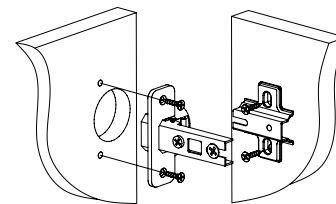