

Рекомендации по эксплуатации

1. Мебель рекомендуется эксплуатировать в проветриваемом, сухом помещении с температурой воздуха не ниже 10С и относительной влажностью не более 70%.
2. Мебель, транспортируемую в условиях минусовой температуры, при установке в помещении следует немедленно протереть сухой мягкой тканью как снаружи, так и внутри.
3. Мебель должна быть защищена от прямого попадания солнечных лучей, не должна размещаться вблизи отопительных приборов, сырых и холодных стен. Поверхность деталей мебели оберегать от попадания влаги, щелочей, ацетона, спирта и кислот, а также от механических повреждений. На поверхность мебели не следует ставить горячие предметы. При случайном попадании жидкости мебель немедленно протереть мягкой тканью. Удалять пыль с поверхности, облицованной специальными пленками, следует сухой мягкой тканью.
4. Зеркала и стекла рекомендуется чистить любыми средствами, предназначенными для этих целей.
5. В мебели, имеющей крепление болтами, винтами, шурупами, при ослаблении соединений, необходимо периодически подтягивать все крепёжные элементы.

При правильной эксплуатации изделия срок службы составляет 10 лет.

Внимание!

В случае обнаружения производственных дефектов обратитесь к продавцу с гарантийным талоном, заполненным по месту приобретения изделия. Гарантийный талон выписывается отдельным документом и заполняется продавцом на момент продажи изделия.

К сведению покупателя

Предприятие оставляет за собой право вносить изменения в конструктивные элементы мебели на основе внедрения передовых технологий, улучшающих качество выпускаемой продукции.

ИНСТРУКЦИЯ ПО СБОРКЕ И ЭКСПЛУАТАЦИИ

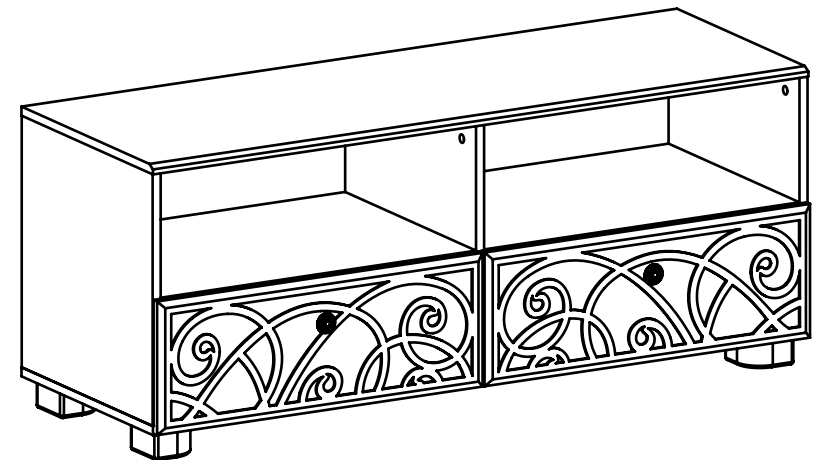

Мебель бытовая "Легенда"

Тумба ЛГ-2

Габаритные размеры в мм,

1300x469x530

(длина; ширина; высота)

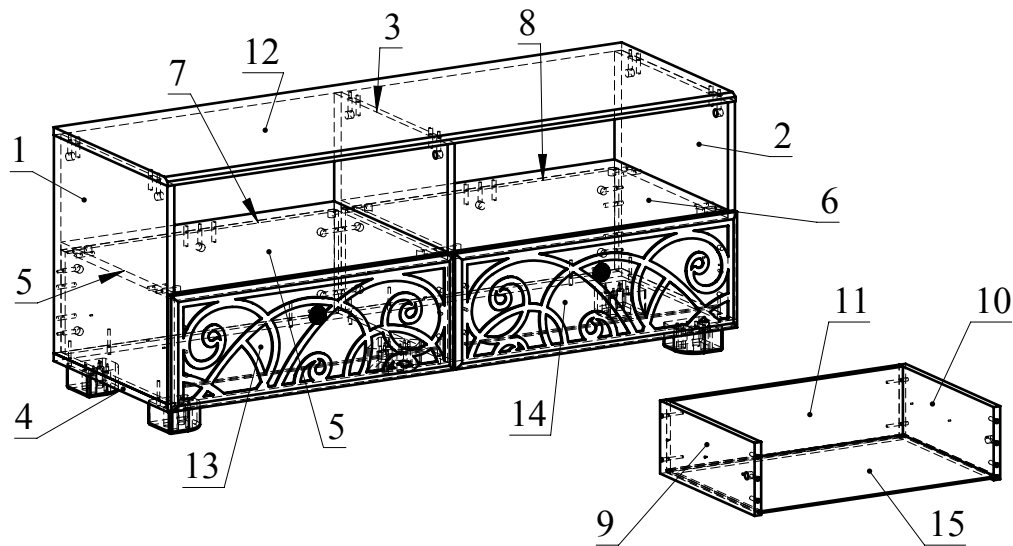

Ведомость комплектующих			
№	Рис.	Наименование	Кол
1		Опора мебельная Ф.311.04	5
2		Ручка	2
3		Шуруп 4x25	20
4		Конфирматный ключ	1
5		Телескоп 400	4
6		Шуруп 3,5x16	24
7		Головка минификса	28
8		Заглушка минификса	28
9		Конфирмат 7x50	18
10		Заглушка конфирматная	18
11		Двойной болт минификса	4
12		Шканти	26
13		Шпилька минификса	20
14		Винт М4x22	2

Ведомость деталей			
№	Ширина	Длина	Кол.
1	450	448	1
2	450	448	1
3	450	448	1
4	452	1301	1
5	450	626	1
6	450	626	1
7	626	210	1
8	626	210	1
9	160	400	2
10	160	400	2
11	160	568	2
12	452	1301	1
13	646	238	1
14	646	238	1
15	398	582	2

Рекомендованный порядок сборки изделия

1. Подготовьте детали к сборке. Для этого вкрутите шпильки минификс в детали 1,2 и 12,13,14 (Рис. 1). Вставьте головки минификс и шканы в детали 1,2,3,5 и 10 (Рис.1). Разъедините телескопическую направляющую (Рис.2). На детали 1,2,3 прикрутите широкие телескопы с помощью шурупов 3,5x16 (Рис.3).
2. Соедините детали 11 и 9,10 с помощью конфирматов. Вставьте детали 15 (2шт) в пазы на деталях 10,9 и 11. С помощью минификс соедините детали 10,9 и 13,14 (Рис.4). С помощью шурупов 3,5x16 прикрепите узкие телескопы по разметке на детали 10,9 (Рис.5).
3. С помощью дубльфикс соедините детали 5 и 6,7, а деталь 8 через деталь 3. С помощью мини фикс соедините детали 1,2 и 5,6,7,8 (Рис.6).
4. С помощью конфирмат соедините детали 4 и 1,2,3. С помощью шурупов 3,5x16 прикрутите опоры на деталь 4 по разметке. Соедините деталь 12 и 1,2,3 с помощью минификс (Рис.7).
5. Установите ящики (Рис.8).



Рис.1



Рис.2

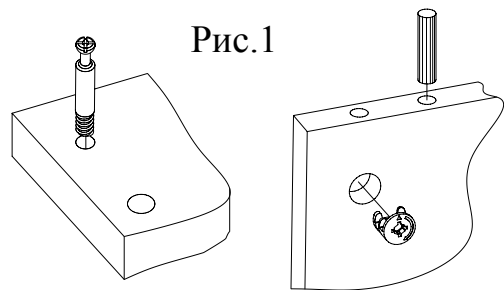

Рис.3

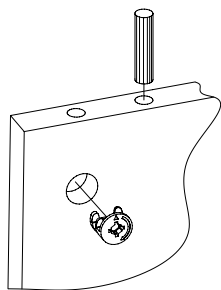

Рис.4

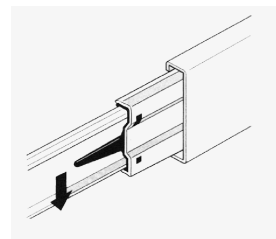

Рис.5

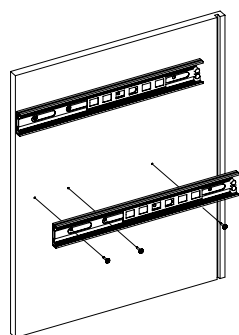

Рис.6

Рис.7

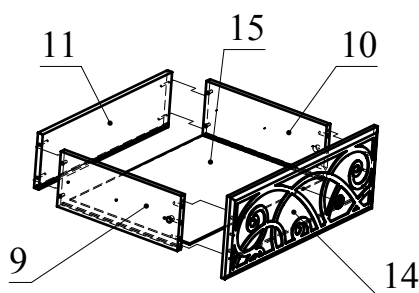

Рис.8

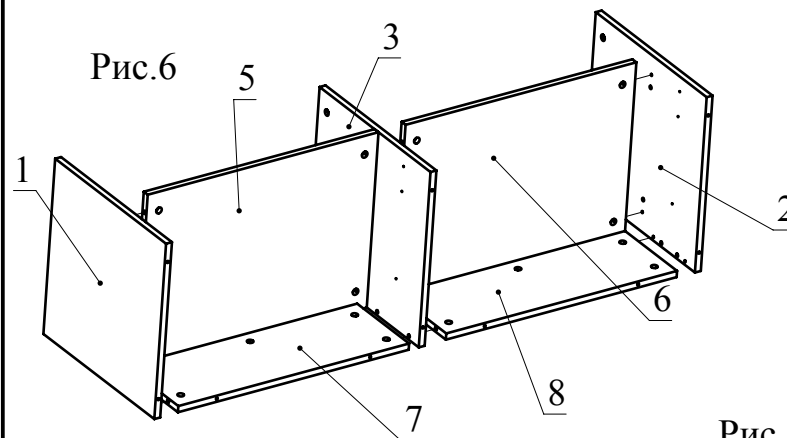
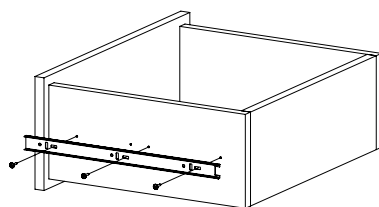
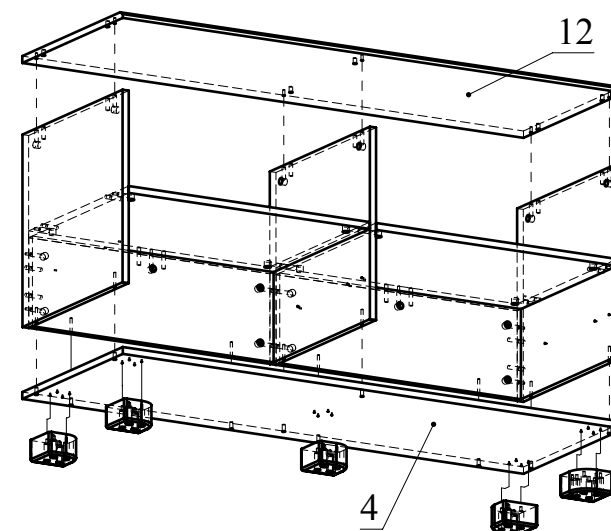