

Рекомендации по эксплуатации

1. Мебель рекомендуется эксплуатировать в проветриваемом, сухом помещении с температурой воздуха не ниже 10С и относительной влажностью не более 70%.
2. Мебель, транспортируемую в условиях минусовой температуры, при установке в помещении следует немедленно протереть сухой мягкой тканью как снаружи, так и внутри.
3. Мебель должна быть защищена от прямого попадания солнечных лучей, не должна размещаться вблизи отопительных приборов, сырых и холодных стен. Поверхность деталей мебели оберегать от попадания влаги, щелочей, ацетона, спирта и кислот, а также от механических повреждений. На поверхность мебели не следует ставить горячие предметы. При случайном попадании жидкости мебель немедленно протереть мягкой тканью. Удалять пыль с поверхности, облицованной специальными пленками, следует сухой мягкой тканью.
4. Зеркала и стекла рекомендуется чистить любыми средствами, предназначенными для этих целей.
5. В мебели, имеющей крепление болтами, винтами, шурупами, при ослаблении соединений, необходимо периодически подтягивать все крепёжные элементы.

При правильной эксплуатации изделия срок службы составляет 10 лет.

Внимание!

В случае обнаружения производственных дефектов обратитесь к продавцу с гарантийным талоном, заполненным по месту приобретения изделия. Гарантийный талон выписывается отдельным документом и заполняется продавцом на момент продажи изделия.

К сведению покупателя

Предприятие оставляет за собой право вносить изменения в конструктивные элементы мебели на основе внедрения передовых технологий, улучшающих качество выпускаемой продукции.

ИНСТРУКЦИЯ ПО СБОРКЕ И ЭКСПЛУАТАЦИИ

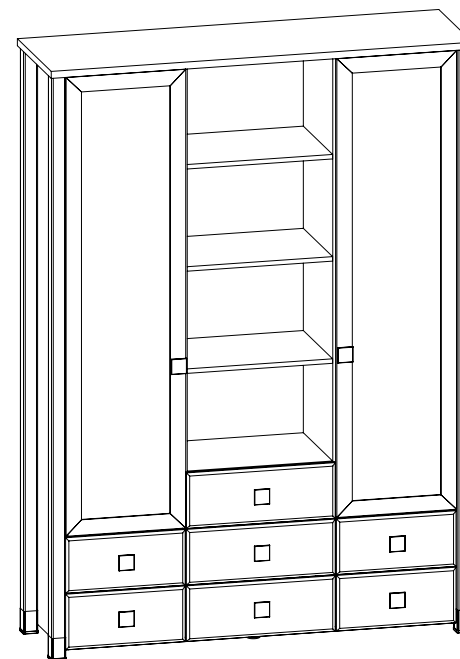

Мебель бытовая "Изабель" Шкаф комбинированный ИЗ-23

Габаритные размеры в мм,
1500x450x2100
(длина; ширина; высота)



Рис.9

Рис.10

Рис.11

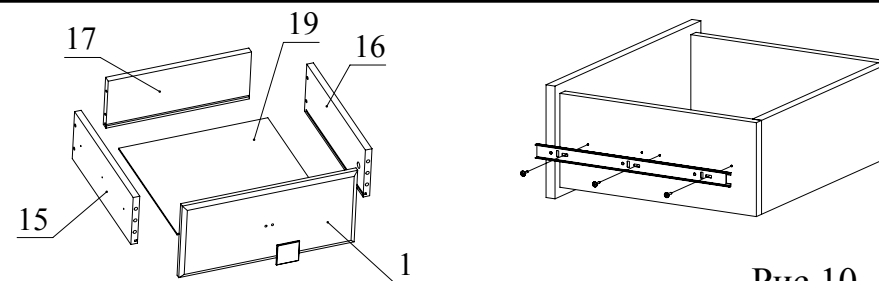
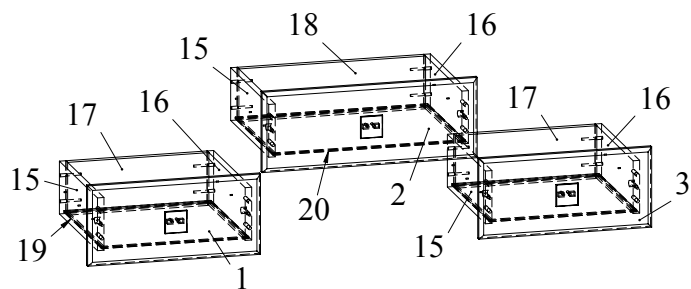
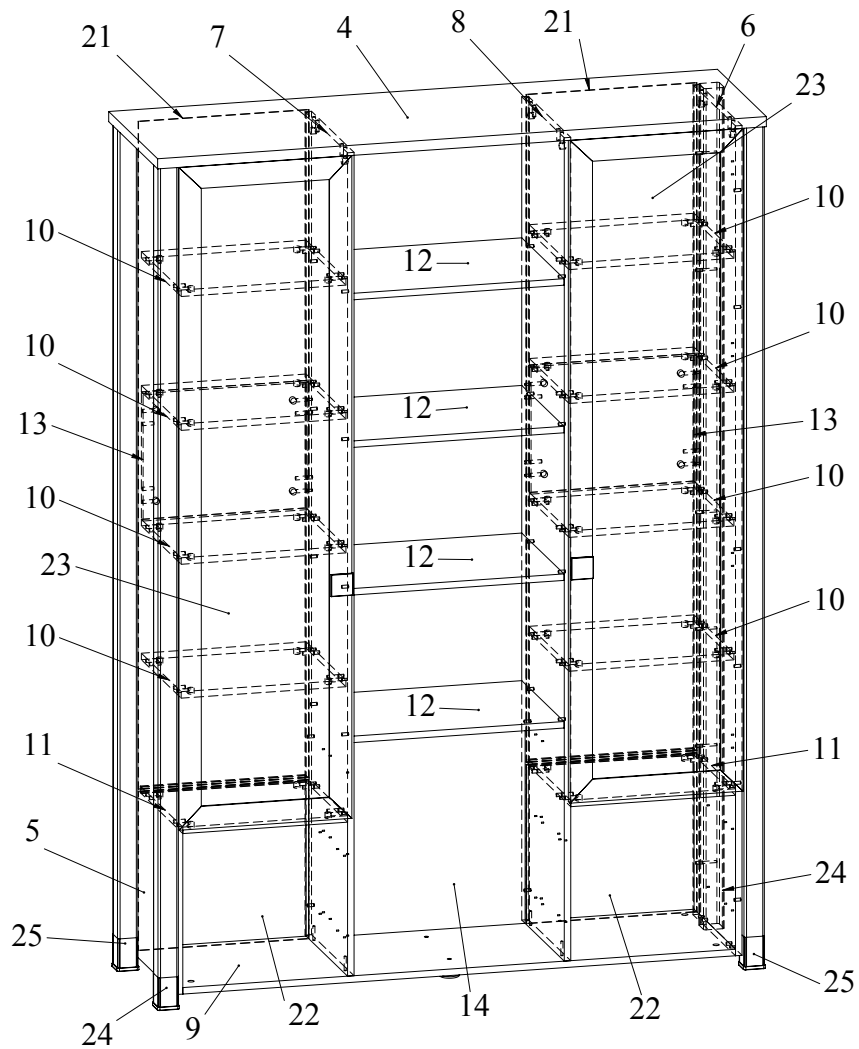

Верхние отверстия
заглушить

Нижние отверстия
досверлить
установить ручку



Рис.12



Рис.7

Детали 5, 6, 7, 8

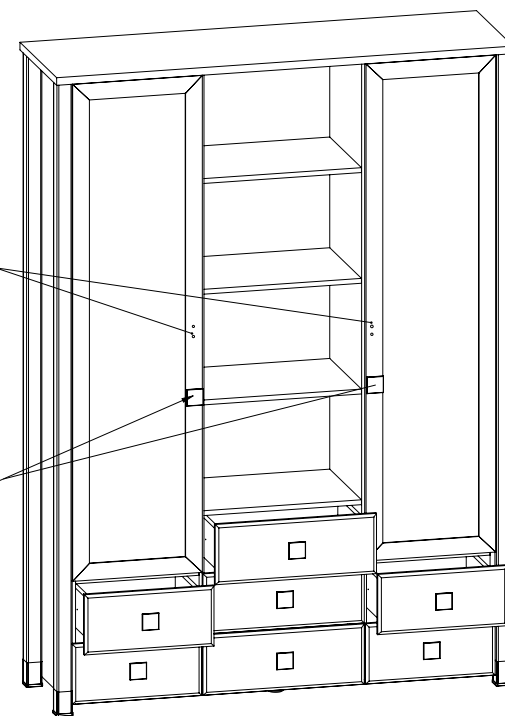

Детали 21, 22

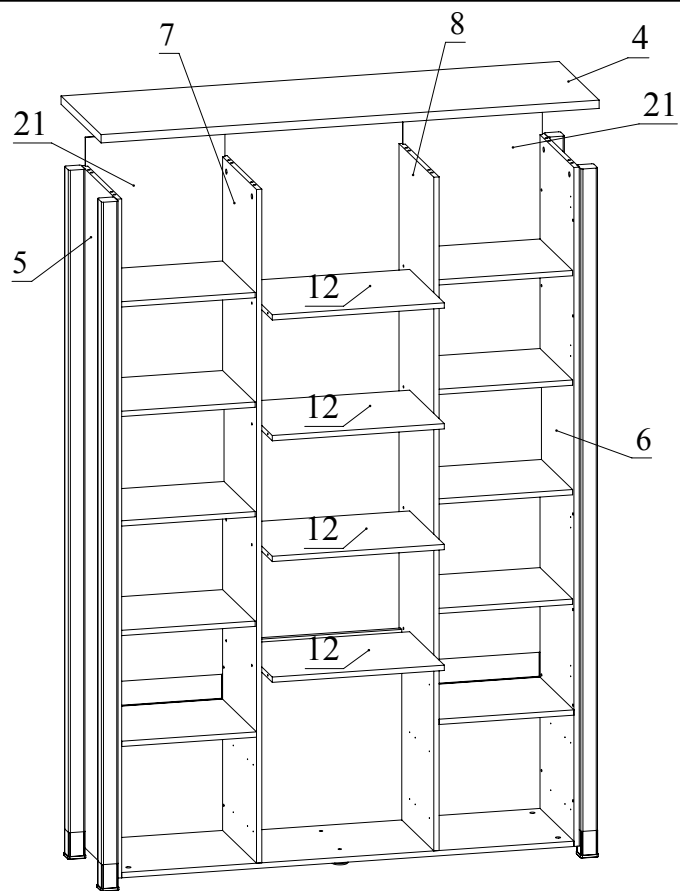
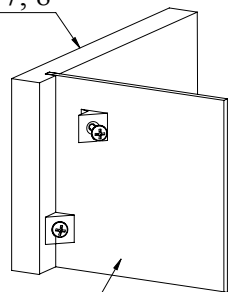
Рис.8

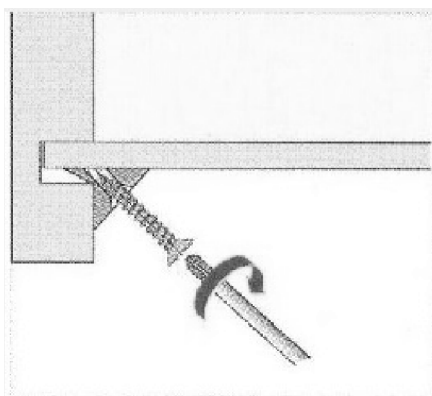

Ведомость деталей			
№	Ширина	Длина	Кол.
1	198	426	2
2	198	530	3
3	198	426	2
4	450	1500	1
5	391	2045	1
6	391	2045	1
7	391	2029	1
8	391	2029	1
9	391	1362	1
10	366	406	8
11	391	406	2
12	389	518	4
13	406	314	2
14	518	574	1
15	130	350	7
16	130	350	7
17	130	348	4
18	130	460	3
19	348	362	4
20	348	474	3
21	420	1645,50	2
22	420	391,50	2
23	330	1541	2
24		2073	2
25		2073	2

Ведомость комплектующих			
№	Рис.	Наименование	Кол.
1		Телескоп 350	14
2		Шуруп 3,5x16	136
3		Конфирмат 7x50	76
4		Заглушка конфирматная	76
5		Шкант	88
6		Головка минификса	74
7		Заглушка минификса	74
8		Шпилька минификса	74
9		Петля накладная	8
10		Винт М4x20	18
11		Заглушка-пробка d5	4
12		Ключ конфирматный	1
13		Ручка РК-89_16п	9
14		Накладка для профиль-ножки	4
15		Опора пластм. рег.	2
16		Соединитель задней стенки	20

Рекомендованный порядок сборки изделия

1. Подготовьте детали к сборке. Отсоедините от основания телескопических направляющих внутренние планки, отогнув пластиковый рычажок фиксатора (Рис. 1). Основания телескопических направляющих закрепите на деталях 5, 6, 7, 8 шурупами 3,5x16 (Рис. 2).
2. При помощи шурупов 3,5x16 установить петли на двери со стеклом и ответные планки петель на детали 5, 6 (Рис. 3).
3. Вкрутить шпильки минификсов в детали 1, 2, 3, 4, 5, 6, 7, 8 (Рис. 4). Затем вставьте головки минификсов и шканты в детали 5, 6, 7, 8, 9, 10, 11, 13, 15, 16 (Рис. 5).
4. Установить накладки для профиль-ножек на детали 24, 25.
5. С помощью конфирматов скрепить детали 5, 6 с деталями 24, 25 согласно схемы (Рис. 6).
6. Установить детали 10 и деталь 13 на деталь 7 и зафиксировать, повернув конфирматным ключом головки минификсов по часовой стрелке до упора (Рис. 6).
7. Установить детали 10 и деталь 13 на деталь 6 и зафиксировать, повернув конфирматным ключом головки минификсов по часовой стрелке до упора (Рис. 6).
8. Соединить при помощи конфирматов деталь 14 с деталями 7, 8.
9. Соединить при помощи конфирматов детали 7, 8 с деталью 9. Установить опоры регулируемые на деталь 9 (Рис. 6).
10. Установить деталь 22 в пазы деталей 5, 7, 11 (Рис. 6).
11. Установить деталь 22 в пазы деталей 6, 8, 11 (Рис. 6).
12. Установить деталь 5 на детали 9, 10, 11, 13 и зафиксировать, повернув конфирматным ключом головки минификсов по часовой стрелке до упора.
13. Установить деталь 6 на детали 9, 10, 11, 13 и зафиксировать, повернув конфирматным ключом головки минификсов по часовой стрелке до упора (Рис. 6).
14. Соединить при помощи конфирматов детали 12 с деталями 7, 8 (Рис. 7).
15. Вставить деталь 21 в пазы деталей 5, 7, 11 (Рис. 7).
Вставить детали 21 в пазы деталей 6, 8, 11 (Рис. 7).
16. Установить деталь 4 на детали 5, 6, 7, 8 и зафиксировать, повернув конфирматным ключом головки минификсов по часовой стрелке до упора (Рис. 7).
17. Установите соединители задней стенки (Рис. 8).
17. Соберите ящики. Для этого соединить деталь 17 с деталями 15 и 16 с помощью конфирматов. Затем вставить деталь 19 в пазы деталей 15, 16, 17. Соединить деталь 1 с деталями 15 и 16 и затянуть головки минификсов. С помощью винтов закрепить ручку на детали 1 (Рис. 9). Остальные ящики собираются аналогично.
18. Закрепить внутренние планки направляющих к деталям 15 и 16 шурупами 3,5x16 (Рис. 10).
19. Установить двери, закрепив петли затяжными винтами. Отрегулировать двери с помощью регулировочных винтов (Рис. 11). После установки двери досверлить необходимые (нижние) отверстия для установки ручки. Неиспользуемые отверстия заглушить заглушкой-пробкой d5мм (Рис. 12). Закрепить винтами ручки на дверях.



Рис.1



Рис.2

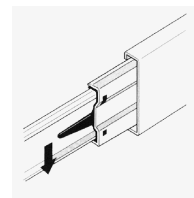

Рис.3

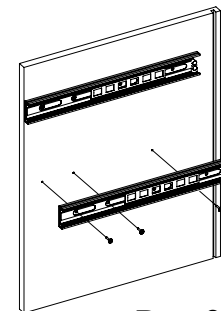

Рис.4

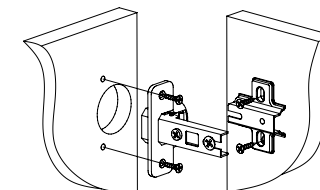

Рис.5

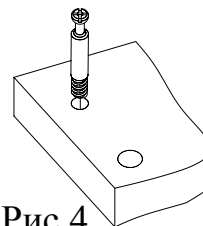
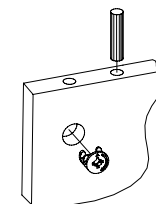
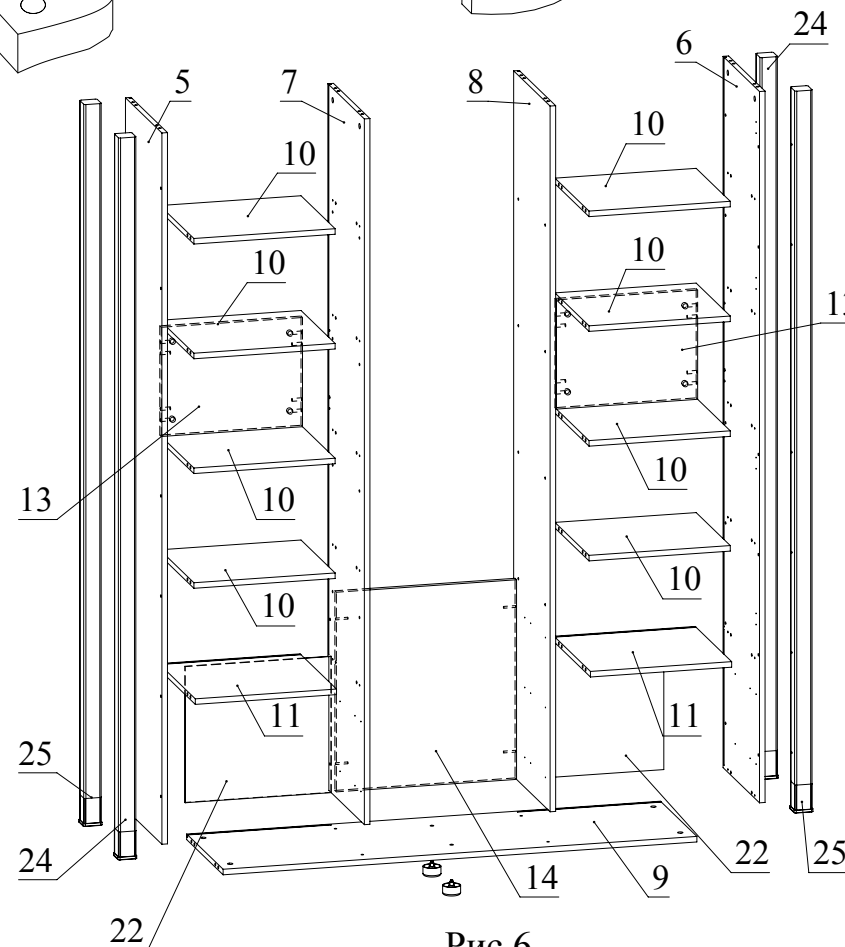

Рис.6