

Рекомендации по эксплуатации

1. Мебель рекомендуется эксплуатировать в проветриваемом, сухом помещении с температурой воздуха не ниже 10С и относительной влажностью не более 70%.
2. Мебель, транспортируемую в условиях минусовой температуры, при установке в помещении следует немедленно протереть сухой мягкой тканью как снаружи, так и внутри.
3. Мебель должна быть защищена от прямого попадания солнечных лучей, не должна размещаться вблизи отопительных приборов, сырых и холодных стен. Поверхность деталей мебели оберегать от попадания влаги, щелочей, ацетона, спирта и кислот, а также от механических повреждений. На поверхность мебели не следует ставить горячие предметы. При случайном попадании жидкости мебель немедленно протереть мягкой тканью. Удалять пыль с поверхности, облицованной специальными пленками, следует сухой мягкой тканью.
4. Зеркала и стекла рекомендуется чистить любыми средствами, предназначенными для этих целей.
5. В мебели, имеющей крепление болтами, винтами, шурупами, при ослаблении соединений, необходимо периодически подтягивать все крепёжные элементы.

При правильной эксплуатации изделия срок службы составляет 10 лет.

Внимание!

В случае обнаружения производственных дефектов обратитесь к продавцу с гарантийным талоном, заполненным по месту приобретения изделия. Гарантийный талон выписывается отдельным документом и заполняется продавцом на момент продажи изделия.

К сведению покупателя

Предприятие оставляет за собой право вносить изменения в конструктивные элементы мебели на основе внедрения передовых технологий, улучшающих качество выпускаемой продукции.

ИНСТРУКЦИЯ ПО СБОРКЕ И ЭКСПЛУАТАЦИИ

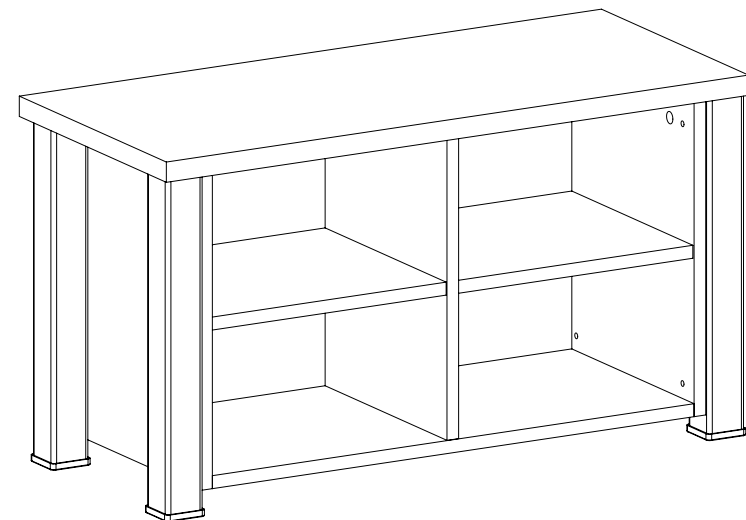

Мебель бытовая "Изабель"

Тумба
ИЗ-22

Габаритные размеры в мм,
800x350x444
(длина; ширина; высота)

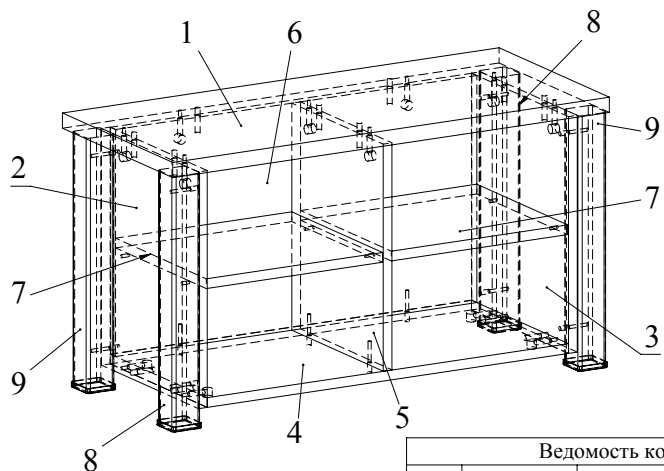

Ведомость деталей			
№	Ширина	Длина	Кол.
1	350	800	1
2	308	389	1
3	308	389	1
4	308	662	1
5	290	373	1
6	662	373	1
7	288	323	2
8		417	2
9		417	2

Ведомость комплектующих			
№	Рис.	Наименование	Кол.
1		Конфирмат 7x50	12
2		Заглушка конфирматная	12
3		Головка минификса	12
4		Заглушка минификса	12
5		Шпилька минификса	12
6		Шкант	12
7		Полкодержатель 5/5	8
8		Накладка для профиль-ножки	4
9		Ключ конфирматный	1

Рекомендованный порядок сборки изделия

1. Вкрутите шпильки минификсов в детали 1, 2, 3 (Рис. 1). Вставьте головки минификсов и шканты в детали 2, 3, 4, 5, 6 (Рис. 2).
2. Установить полкодержатели в плоскостные отверстия деталей 2, 3, 5 (Рис. 3).
3. Установить накладки для профиль-ножек на детали 8, 9.
4. С помощью конфирматов прикрепить детали 8, 9 к деталям 2, 3 (Рис. 3).
5. Установить деталь 4 между деталями 2, 3 и зафиксировать, повернув конфирматным ключом головки минификсов по часовой стрелке до упора (Рис. 4).
6. Соединить при помощи конфирматов деталь 5, 6 с деталью 4 (Рис. 4).
7. Установить деталь 1 на детали 2, 3, 5, 6 и зафиксировать, повернув конфирматным ключом головки минификсов по часовой стрелке до упора (Рис. 5).
8. Установить полки 7 на полкодержатели (Рис. 5).
9. Установить заглушки минификсов и конфирматов.



Рис.1



Рис.2

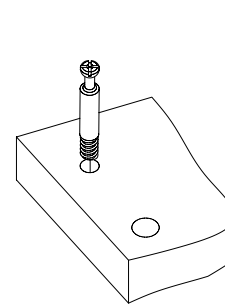

Рис.3

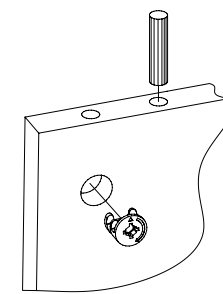

Рис.4

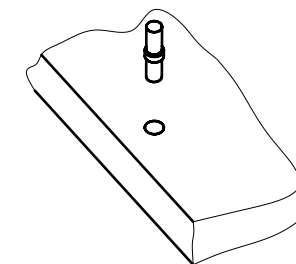
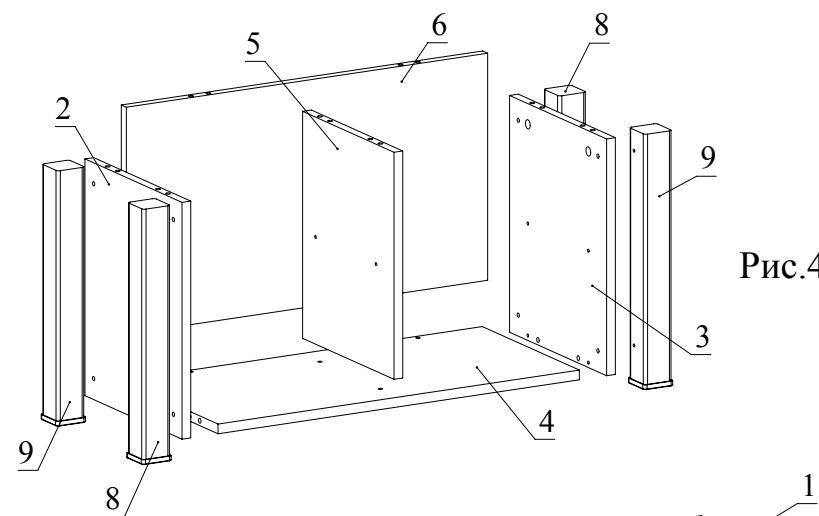
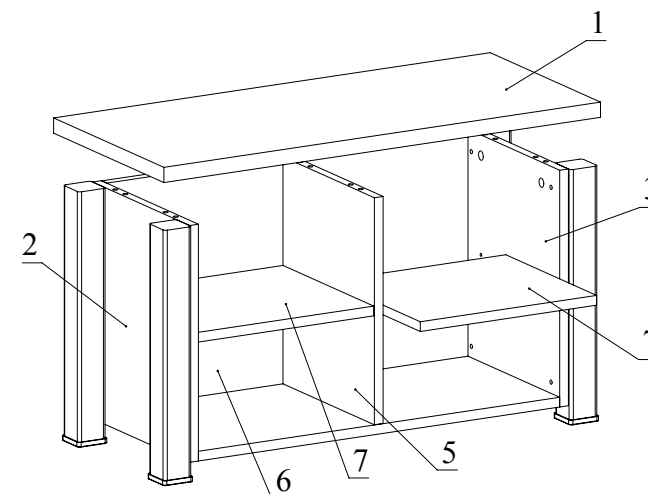

Рис.5