

## Рекомендации по эксплуатации

1. Мебель рекомендуется эксплуатировать в проветриваемом, сухом помещении с температурой воздуха не ниже 10С и относительной влажностью не более 70%.
2. Мебель, транспортируемую в условиях минусовой температуры, при установке в помещении следует немедленно протереть сухой мягкой тканью как снаружи, так и внутри.
3. Мебель должна быть защищена от прямого попадания солнечных лучей, не должна размещаться вблизи отопительных приборов, сырых и холодных стен. Поверхность деталей мебели оберегать от попадания влаги, щелочей, ацетона, спирта и кислот, а также от механических повреждений. На поверхность мебели не следует ставить горячие предметы. При случайном попадании жидкости мебель немедленно протереть мягкой тканью. Удалять пыль с поверхности, облицованной специальными пленками, следует сухой мягкой тканью.
4. Зеркала и стекла рекомендуется чистить любыми средствами, предназначенными для этих целей.
5. В мебели, имеющей крепление болтами, винтами, шурупами, при ослаблении соединений, необходимо периодически подтягивать все крепёжные элементы.

При правильной эксплуатации изделия срок службы составляет 10 лет.

### Внимание!

В случае обнаружения производственных дефектов обратитесь к продавцу с гарантийным талоном, заполненным по месту приобретения изделия. Гарантийный талон выписывается отдельным документом и заполняется продавцом на момент продажи изделия.

### К сведению покупателя

Предприятие оставляет за собой право вносить изменения в конструктивные элементы мебели на основе внедрения передовых технологий, улучшающих качество выпускаемой продукции.

## ИНСТРУКЦИЯ ПО СБОРКЕ И ЭКСПЛУАТАЦИИ

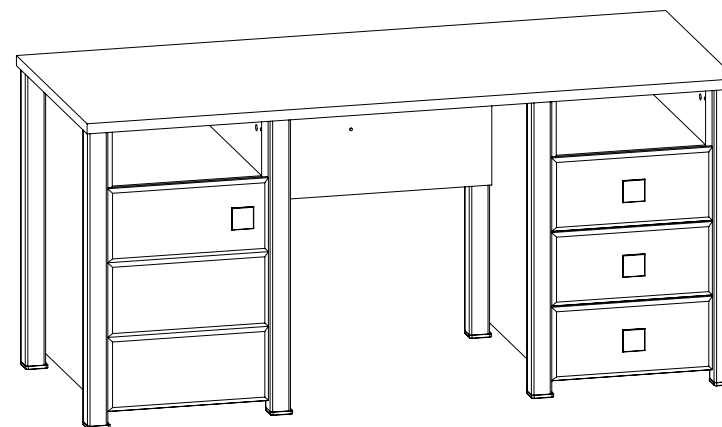

### Мебель бытовая "Изабель" ИЗ-18 стол

Габаритные размеры в мм,  
**1600x650x750**  
(длина; ширина; высота)  
**ГОСТ 16371-2014**

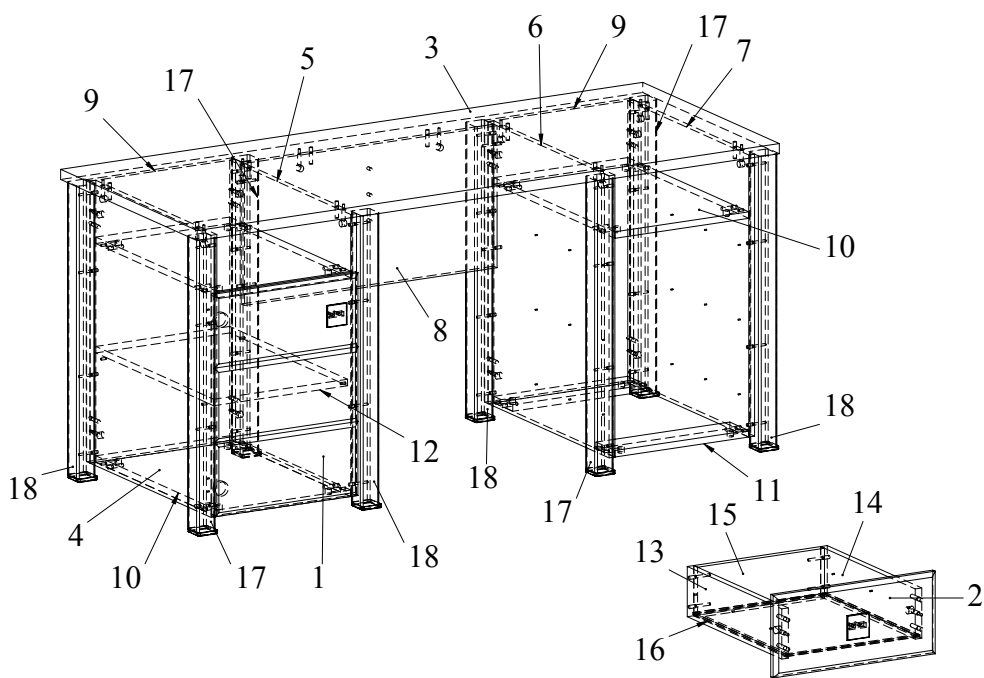

Ведомость деталей			
№	Ширина	Длина	Кол.
1	396	549	1
2	181	396	3
3	650	1600	1
4	576	695	1
5	576	695	1
6	576	695	1
7	576	695	1
8	694	350	1
9	400	695	2
10	576	368	3
11	90	368	2
12	561	368	1
13	110	400	3
14	110	400	3
15	110	310	3
16	324	398	3
17	50	723	4
18	50	723	4

Ведомость комплектующих			
№	Рис.	Наименование	Кол.
1		Конфирмат 7x50	48
2		Заглушка конфирматная	48
3		Шкант	46
4		Шпилька минификса	40
5		Головка минификса	40
6		Заглушка минификса	40
7		Винт М4х22	8
8		Ручка РК-89_16п	4
9		Телескоп 400, к-т	3
10		Шуруп 3,5х16	44
11		Накладка для профиль-ножки	8
12		Полкодержатель 5/5	4
13		Петля накладная	2
14		Ключ конфирматный	1

### Рекомендованный порядок сборки изделия

1. Подготовьте детали к сборке. Отсоедините от основания телескопических направляющих внутренние планки, отогнув пластиковый рычажок фиксатора (Рис. 1). Основания телескопических направляющих закрепите на деталях 6 и 7 шурупами 3,5х16 (Рис. 2).
2. При помощи шурупов 3,5х16 установить петли на деталь 1 и ответные планки петель на деталь 4 (Рис. 3).
3. Вкрутить шпильки минификсов в детали 2, 3, 4, 5, 6, 7, 9 (Рис. 4). Затем вставьте головки минификсов и шканты в детали 4, 5, 6, 7, 8, 10, 13, 14 (Рис. 5).
4. Установить полкодержатели в плоскостные отверстия деталей 4, 5.
5. Установить накладки для профиль-ножек на детали 17, 18
6. 6С помощью конфирматов скрепить детали 4, 5, 6, 7 с деталями 17, 18 согласно схемы (Рис. 7).
7. Установить детали 10 между деталями 4, 5 и зафиксировать, повернув конфирматным ключом головки минификсов по часовой стрелке до упора (Рис. 7).
8. Установить деталь 9 на детали 4, 5 и зафиксировать, повернув конфирматным ключом головки минификсов по часовой стрелке до упора (Рис. 7).
9. Установить детали 10, 11 между деталями 6, 7 и зафиксировать, повернув конфирматным ключом головки минификсов по часовой стрелке до упора (Рис. 7).
10. Установить деталь 9 на детали 6, 7 и зафиксировать, повернув конфирматным ключом головки минификсов по часовой стрелке до упора (Рис. 7).
11. Соединить при помощи конфирматов 7х50 деталь 8 с деталями 5, 6 (Рис. 8). Установить деталь 3 на детали 4, 5, 6, 7, 8 и зафиксировать, повернув конфирматным ключом головки минификсов по часовой стрелке до упора (Рис. 8).
12. Соберите ящики. Для этого соединить деталь 15 с деталями 13 и 14 с помощью конфирматов. Затем вставить деталь 16 в пазы деталей 13, 14 и 15. Соединить деталь 2 с деталями 13 и 14 и затянуть головки минификсов. С помощью винтов М4х22 закрепить ручку на детали 2 (Рис. 9).
13. Закрепить внутренние планки направляющих к деталям 13 и 14 шурупами 3,5х16 (Рис. 10).
14. Установить дверь, закрепив петли затяжными винтами. Отрегулировать двери с помощью регулировочных винтов (Рис. 11). Закрепить винтами М4х22 ручки на детали 1.
15. Установить деталь 12 на полкодержатели (Рис. 12). Установить ящики в корпус стола (Рис. 12).
16. Вставить заглушки минификсов и конфирматов.



Рис.1



Рис.2

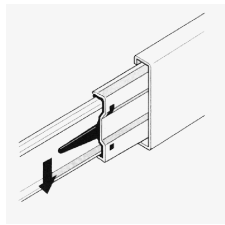

Рис.3

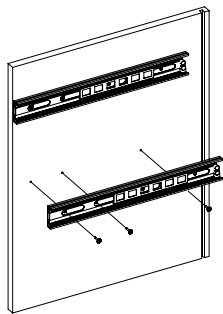

Рис.4

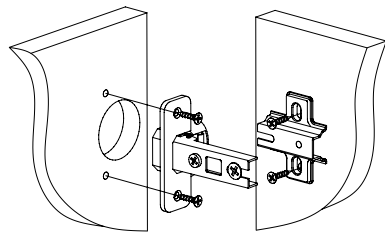

Рис.5

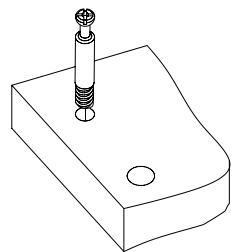

Рис.6

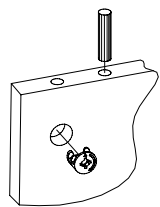

Рис.7

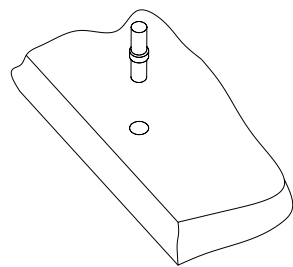

Рис.8

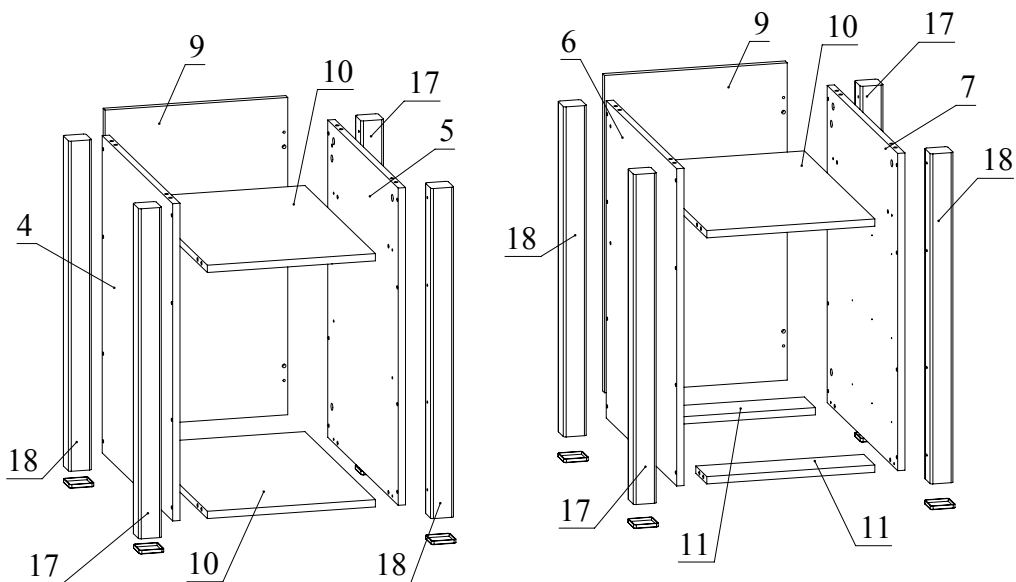

Рис.9

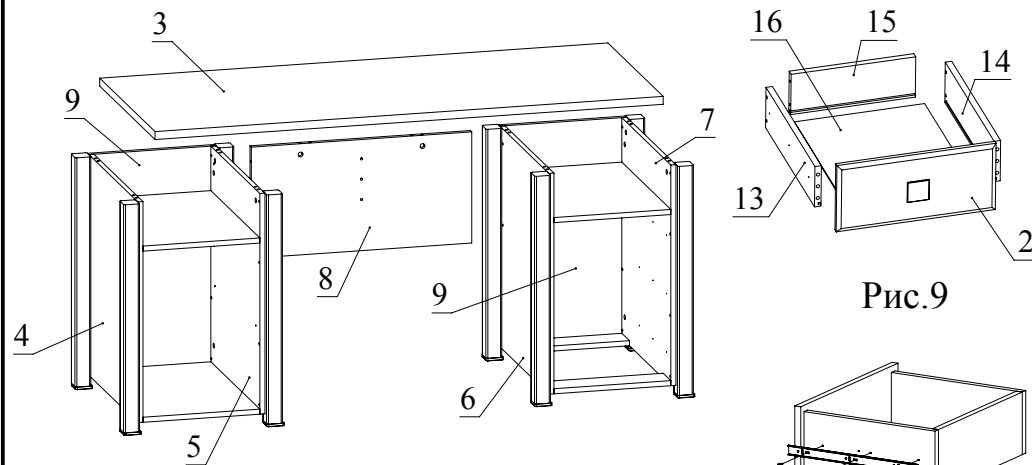

Рис.10

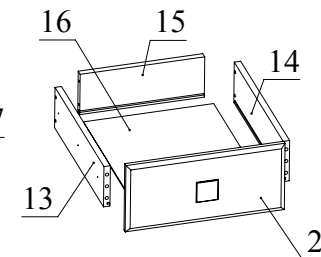

Регулировка вперед-назад. Регулируется крепежным винтом

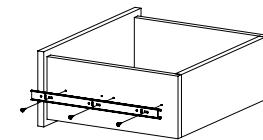
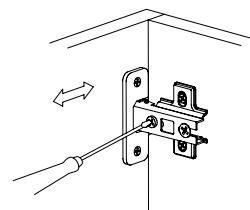
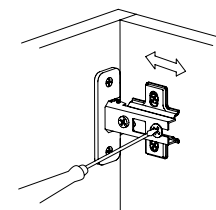

Регулировка вправо-влево. Регулируется юстировочный винт

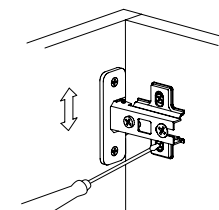

Регулировка вверх-вниз. Регулируются установочные винты

Рис.11

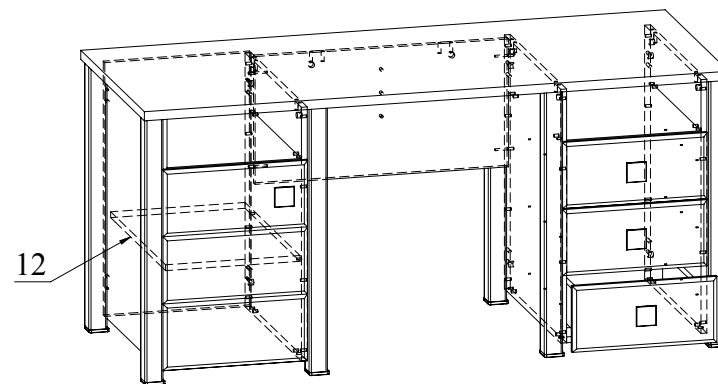

Рис.12