

## Рекомендации по эксплуатации

1. Мебель рекомендуется эксплуатировать в проветриваемом, сухом помещении с температурой воздуха не ниже 10С и относительной влажностью не более 70%.
2. Мебель, транспортируемую в условиях минусовой температуры, при установке в помещении следует немедленно протереть сухой мягкой тканью как снаружи, так и внутри.
3. Мебель должна быть защищена от прямого попадания солнечных лучей, не должна размещаться вблизи отопительных приборов, сырых и холодных стен. Поверхность деталей мебели оберегать от попадания влаги, щелочей, ацетона, спирта и кислот, а также от механических повреждений. На поверхность мебели не следует ставить горячие предметы. При случайном попадании жидкости мебель немедленно протереть мягкой тканью. Удалять пыль с поверхности, облицованной специальными пленками, следует сухой мягкой тканью.
4. Зеркала и стекла рекомендуется чистить любыми средствами, предназначенными для этих целей.
5. В мебели, имеющей крепление болтами, винтами, шурупами, при ослаблении соединений, необходимо периодически подтягивать все крепёжные элементы.

При правильной эксплуатации изделия срок службы составляет 10 лет.

### Внимание!

В случае обнаружения производственных дефектов обратитесь к продавцу с гарантийным талоном, заполненным по месту приобретения изделия. Гарантийный талон выписывается отдельным документом и заполняется продавцом на момент продажи изделия.

### К сведению покупателя

Предприятие оставляет за собой право вносить изменения в конструктивные элементы мебели на основе внедрения передовых технологий, улучшающих качество выпускаемой продукции.

## ИНСТРУКЦИЯ ПО СБОРКЕ И ЭКСПЛУАТАЦИИ

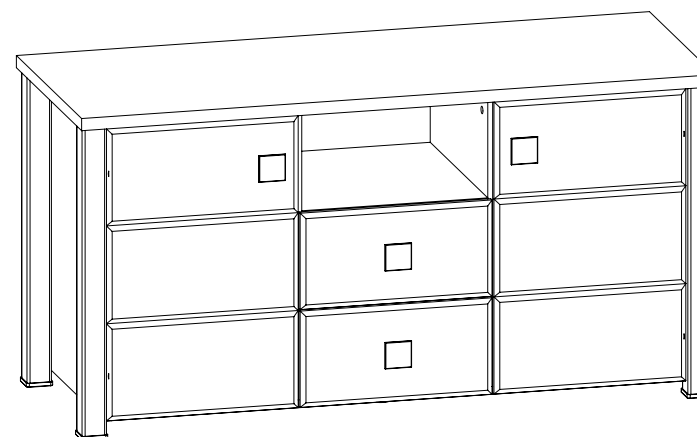

Мебель бытовая "Изабель"

Тумба

**ИЗ-10**

Габаритные размеры в мм,  
**1300x500x662**  
(длина; ширина; высота)

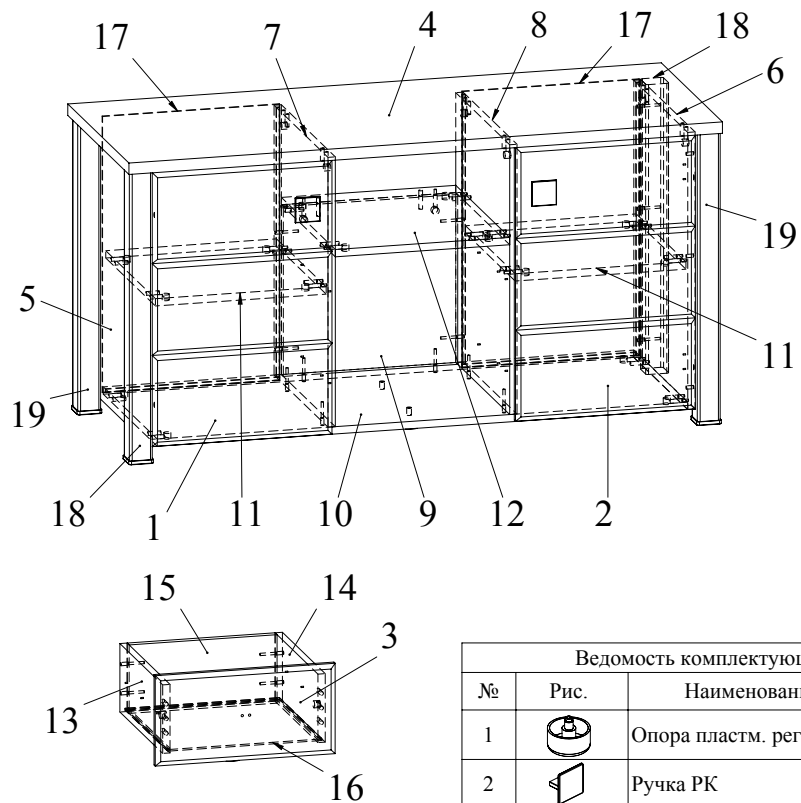

Ведомость деталей			
№	Ширина	Длина	Кол.
1	394	600	1
2	394	600	1
3	198	394	2
4	500	1300	1
5	441	607	1
6	441	607	1
7	441	591	1
8	441	591	1
9	382	372	1
10	441	1162	1
11	406	374	2
12	441	382	1
13	150	350	2
14	150	350	2
15	150	324	2
16	338	348	2
17	388	605	2
18		635	2
19		635	2

Ведомость комплектующих			
№	Рис.	Наименование	Кол.
1		Опора пластм. рег.	2
2		Ручка РК	4
3		Накладка для профиль-ножки	4
4		Конфирмат 7x50	30
5		Заглушка конфирматная	30
6		Головка минификса	30
7		Заглушка минификса	30
8		Шкант	34
9		Телескоп 350, к-т	2
10		Шуруп 3,5x16	40
11		Шпилька минификса	30
12		Петля накладная	4
13		Винт М4х20	8
14		Конфирматный ключ	1

### Рекомендованный порядок сборки изделия

1. Подготовьте детали к сборке. Отсоедините от основания телескопических направляющих внутренние планки, отогнув пластиковый рычажок фиксатора (Рис. 1). Основания телескопических направляющих закрепите на деталях 7 и 8 шурупами 3,5x16 (Рис. 2).
2. При помощи шурупов 3,5x16 установить петли на детали 1, 2 и ответные планки петель на детали 5, 6 (Рис. 3).
3. Вкрутить шпильки минификсов в детали 3, 4, 5, 6, 7, 8 (Рис. 4). Затем вставьте головки минификсов и шканты в детали 5, 6, 7, 8, 9, 10, 11 (Рис. 5).
4. Установить деталь 9 на деталь 12 и зафиксировать, повернув конфирматным ключом головки минификсов по часовой стрелке до упора (Рис. 6). Установить деталь 12 между деталями 7 и 8 и зафиксировать, повернув конфирматным ключом головки минификсов по часовой стрелке до упора (Рис. 6). С помощью конфирматов скрепить деталь 9 с деталями 7 и 8 (Рис. 6).
5. С помощью конфирматов прикрепить детали 18, 19 к деталям 5 и 6 согласно инструкции (Рис. 7). Соединить при помощи конфирматов детали 7, 8, 9 с деталью 10 (Рис. 7). Установить деталь 11 между деталями 5 и 7 и зафиксировать, повернув конфирматным ключом головки минификсов по часовой стрелке до упора. Установить деталь 11 между деталями 6 и 8 и зафиксировать, повернув конфирматным ключом головки минификсов по часовой стрелке до упора (Рис. 7). Установить деталь 10 между деталями 5 и 6 и зафиксировать, повернув конфирматным ключом головки минификсов по часовой стрелке до упора (Рис. 7). Установить опоры регулируемые на деталь 10. Установите накладки для профиль-ножек на детали 18 и 19 (Рис. 7).
6. Вставить детали 17 в пазы деталей 5, 6, 7, 8. Затем соединить деталь 4 с деталями 5, 6, 7, 8 и затянуть головки минификсов (Рис. 8).
7. Соберите ящики. Для этого соединить деталь 15 с деталями 13 и 14 с помощью конфирматов. Затем вставить деталь 16 в пазы деталей 13, 14 и 15. Соединить деталь 3 с деталями 13 и 14 и затянуть головки минификсов. С помощью винтов М4х20 закрепить ручки на деталях 3 (Рис. 9).
8. Закрепить внутренние планки направляющих к деталям 13 и 14 шурупами 3,5x16 (Рис. 10).
9. Установить двери, закрепив петли затяжными винтами (Рис. 11). Отрегулировать двери с помощью регулировочных винтов (Рис. 12). Закрепить винтами М4х20 ручки на деталях 1, 2.
10. Вставить заглушки минификсов и конфирматов. Установить ящики в корпус.



Рис.1



Рис.2

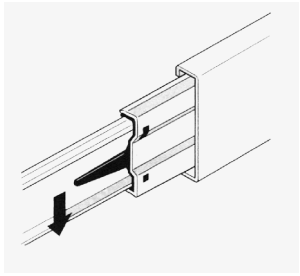

Рис.3

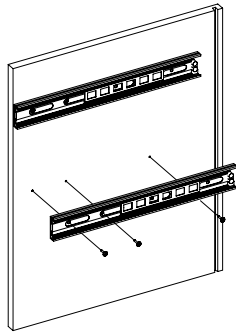

Рис.4

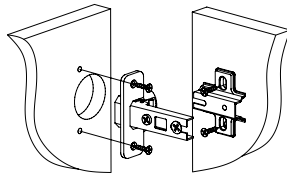

Рис.5

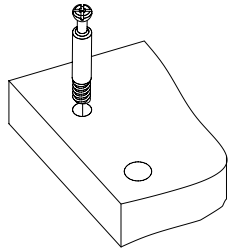

Рис.6

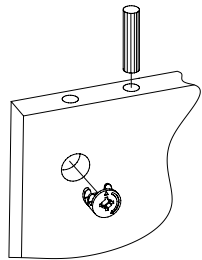

Рис.7

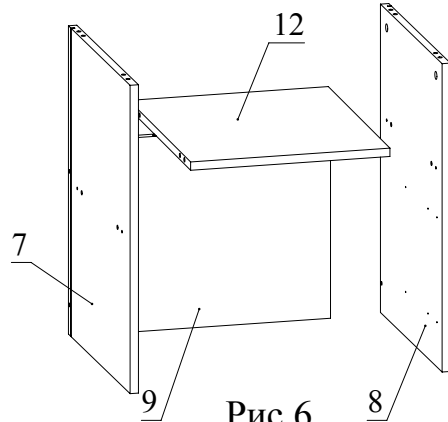

Рис.8

Рис.9

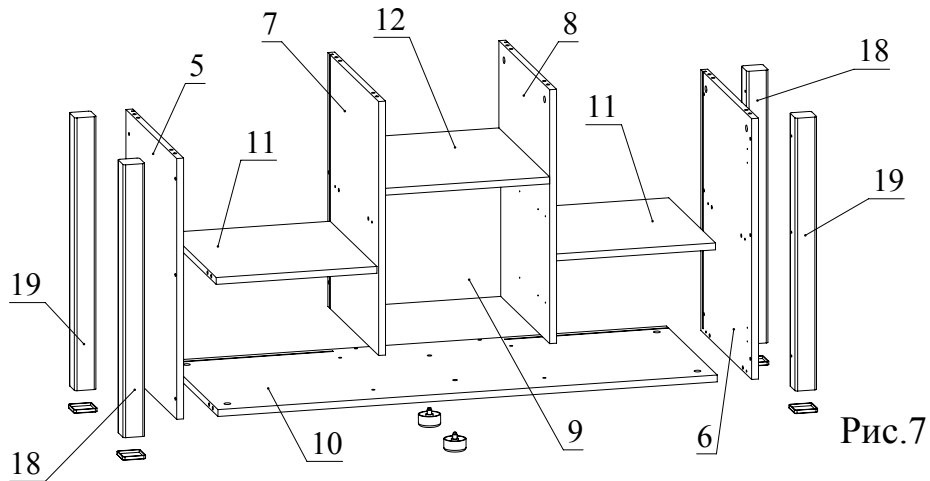
Рис.10

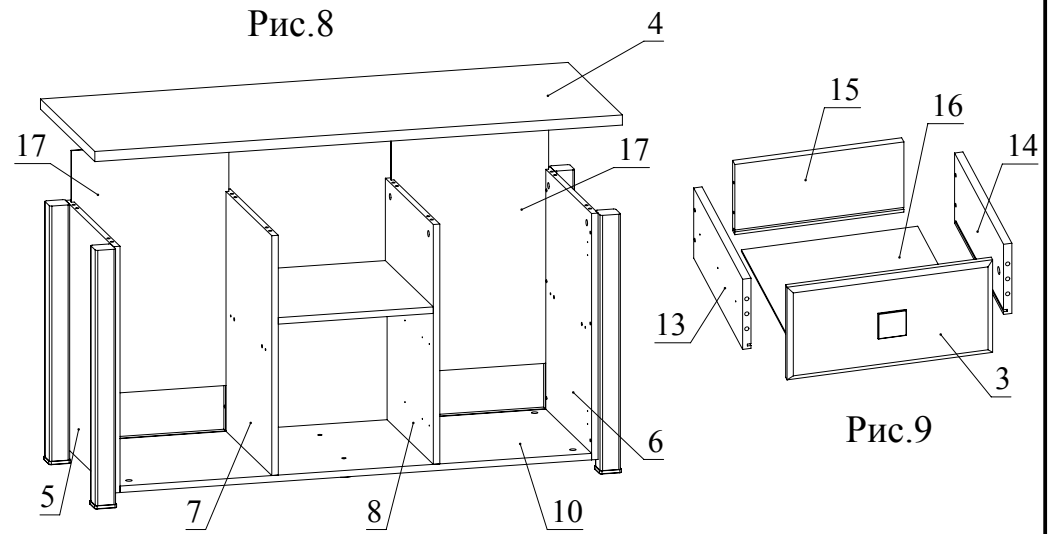

Рис.11



Регулировка вперед-назад. Регулируется крепежным винтом

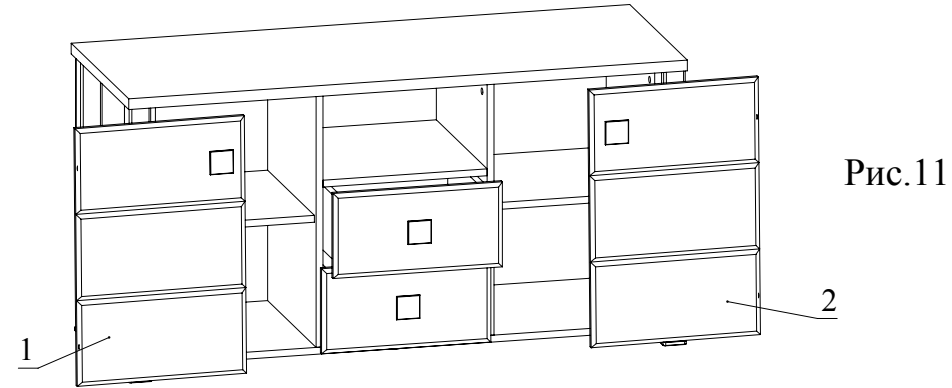
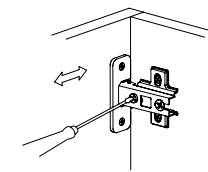
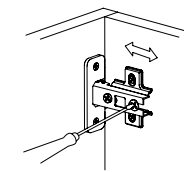

Регулировка вправо-влево. Регулируется юстировочный винт

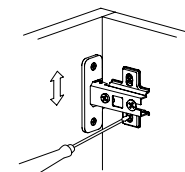

Регулировка вверх-вниз. Регулируются установочные винты

Рис.12