

## Рекомендации по эксплуатации

1. Мебель рекомендуется эксплуатировать в проветриваемом, сухом помещении с температурой воздуха не ниже 10С и относительной влажностью не более 70%.
2. Мебель, транспортируемую в условиях минусовой температуры, при установке в помещении следует немедленно протереть сухой мягкой тканью как снаружи, так и внутри.
3. Мебель должна быть защищена от прямого попадания солнечных лучей, не должна размещаться вблизи отопительных приборов, сырых и холодных стен. Поверхность деталей мебели оберегать от попадания влаги, щелочей, ацетона, спирта и кислот, а также от механических повреждений. На поверхность мебели не следует ставить горячие предметы. При случайном попадании жидкости мебель немедленно протереть мягкой тканью. Удалять пыль с поверхности, облицованной специальными пленками, следует сухой мягкой тканью.
4. Зеркала и стекла рекомендуется чистить любыми средствами, предназначенными для этих целей.
5. В мебели, имеющей крепление болтами, винтами, шурупами, при ослаблении соединений, необходимо периодически подтягивать все крепёжные элементы.

При правильной эксплуатации изделия срок службы составляет 10 лет.

### Внимание!

В случае обнаружения производственных дефектов обратитесь к продавцу с гарантийным талоном, заполненным по месту приобретения изделия. Гарантийный талон выписывается отдельным документом и заполняется продавцом на момент продажи изделия.

### К сведению покупателя

Предприятие оставляет за собой право вносить изменения в конструктивные элементы мебели на основе внедрения передовых технологий, улучшающих качество выпускаемой продукции.

## ИНСТРУКЦИЯ ПО СБОРКЕ И ЭКСПЛУАТАЦИИ

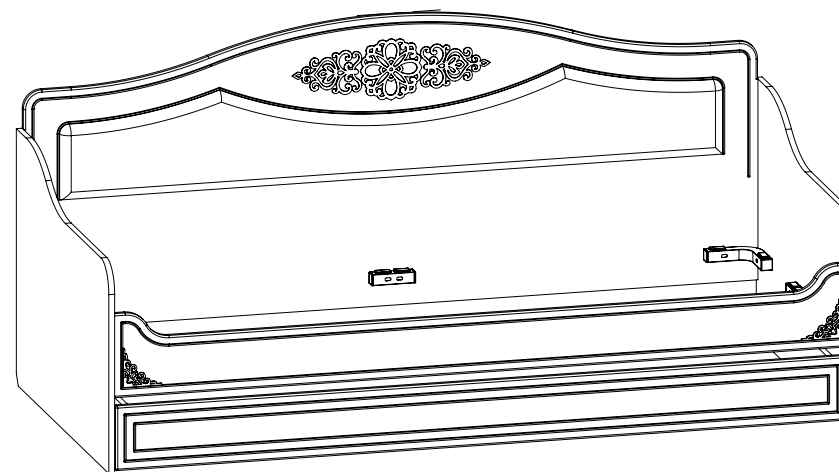

Мебель бытовая "Ассоль"

Кровать АС-47

Габаритные размеры в мм,  
**2042x945x945**  
(длина; ширина; высота)

**ГОСТ 19917-2014**  
**ГОСТ 16371-2014**

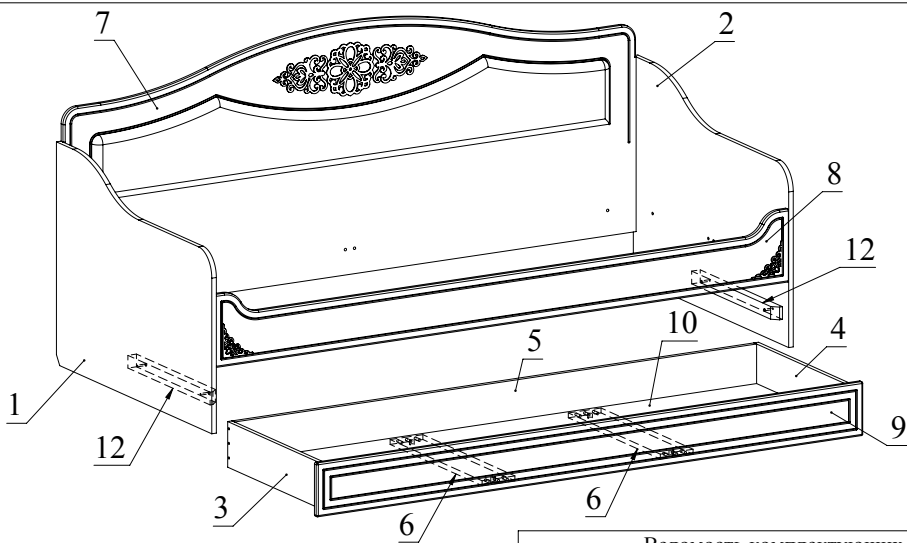

Ведомость деталей			
№	Ширина	Длина	Кол.
1	945	700	1
2	945	700	1
3	150	600	1
4	150	600	1
5	150	1913	1
6	120	584	2
7	795	2010	1
8	230	2010	1
9	177	2002	1
10	598	1927	1
12		500	2

Рекомендуемый габаритный  
размер матраца, мм  
2000x900x160

\* - не входит в комплект  
поставки

Ведомость комплектующих			
№	Рис.	Наименование	Кол.
1		Стяжка угловая для кровати	4
2		Полка МР-6-112	4
3		Шпилька минификса	18
4		Шкант	24
5		Головка минификса	18
6		Заглушка минификса	18
7		Конфирмат 7x50	6
8		Заглушка конфирматная	6
9		Винт М6x40	16
10		Шайба пружинная гровер DIN 127 М6	16
11		Шайба увеличенная DIN 9021 М6	16
12		Опора гвоздь	6
13		Ролик стационарный h28	8
14		Ключ конфирматный	1
15		Муфта для опоры М6x10x12h	16
16		Шуруп 3,5x16 с круглой головкой	16
17		Шуруп 4x40	4
18		Каркас с ламелями 900x2000	1

### Рекомендованный порядок сборки изделия

1. Вкрутите шпильки минификсов в соответствующие плоскостные отверстия деталей 1, 2, 5, 8, 9 (Рис. 1).
2. Вставьте головки минификсов и шканты в детали 3, 4, 6, 7 (Рис. 2).
3. В детали 1, 2 забейте подпятники-гвозди.
4. Вкрутите муфты М6 в плоскостные отверстия деталей 1, 2, 7, 8.
5. С помощью шурупов 4x40 закрепите детали 12 (деревянные брусья) на деталях 1, 2 (Рис. 3).
6. Прикрутите полки МР-6-112 к деталям 1, 2, 7, 8 винтами М6x40 (винт М6+шайба гровер М6+шайба увеличенная М6). Затягивать необходимо до тех пор, когда увеличенная шайба прогнётся и винт полностью упрётся. **Внимание:** резиновые амортизаторы на полках МР-6-112 должны находиться сверху (Рис.4).
7. Установите детали 7 и 8 между деталями 1, 2 и зафиксируйте, повернув головки минификсов по часовой стрелке до упора (Рис. 5).
8. Таким же способом (как указано в п.6) прикрутите стяжки угловые к деталям 1, 2, 7, 8 (Рис.6).
9. Соберите ящик. Соедините при помощи конфирматов детали 3, 4, 5. Установите детали 6 (2 шт.) на деталь 5 и зафиксируйте, повернув головки минификсов по часовой стрелке до упора. Вставьте дно ящика из ДВП в пазы деталей 3, 4, 5. Установите деталь 9 на детали 3, 4, 6 и зафиксируйте, повернув головки минификсов по часовой стрелке до упора (Рис. 7).
10. Закрепите при помощи шурупов 3,5x16 ролики стационарные на детали 3, 4, 6 (2 шт.) (Рис. 8).
11. Установите каркас в корпус кровати (Рис.9).



Рис.1



Рис.2

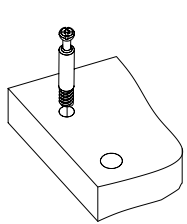

Рис.3

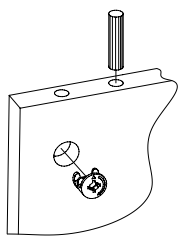

Резиновый амортизатор

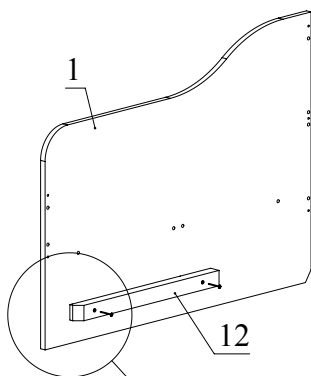
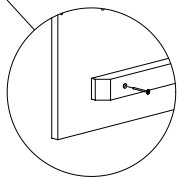

Рис.4



Рис.5

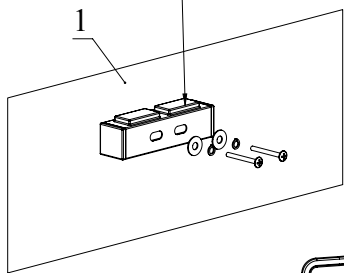

Рис.6

Шайба гровер М6

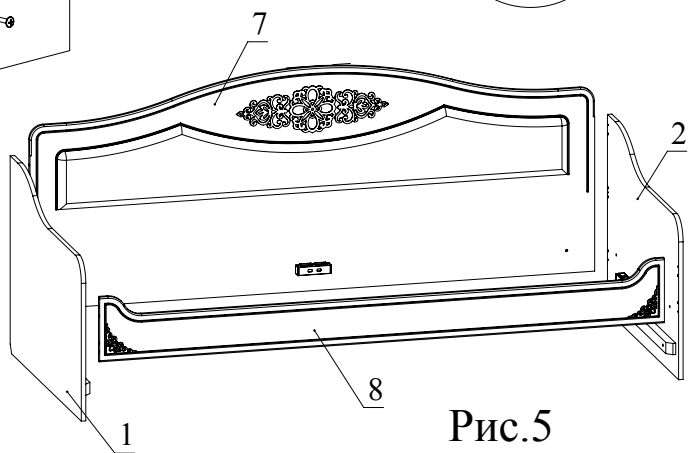
Винт М6х40

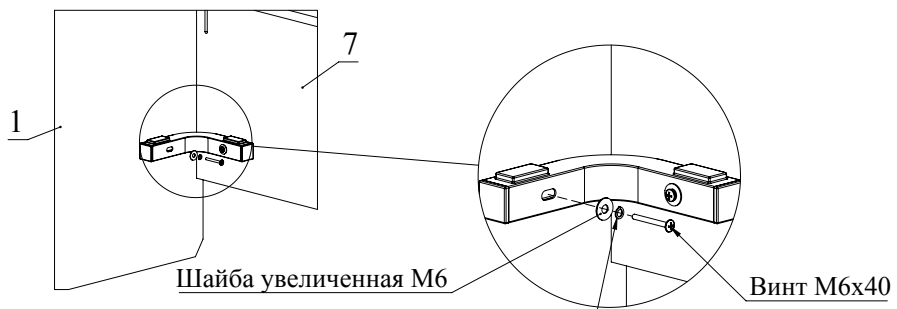

Рис.7



Рис.8

Каркас с ламелями

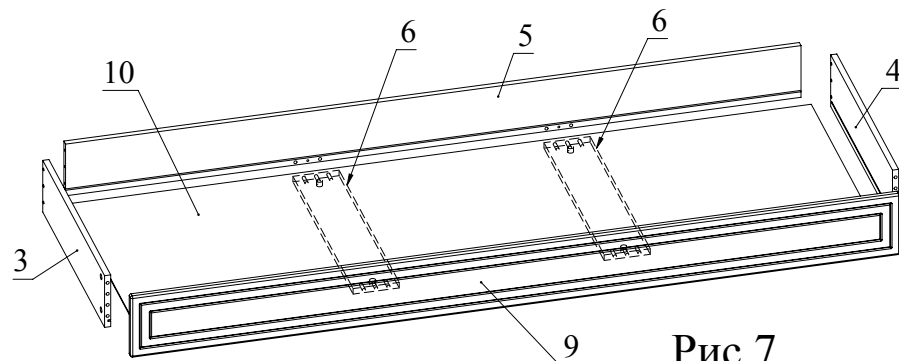
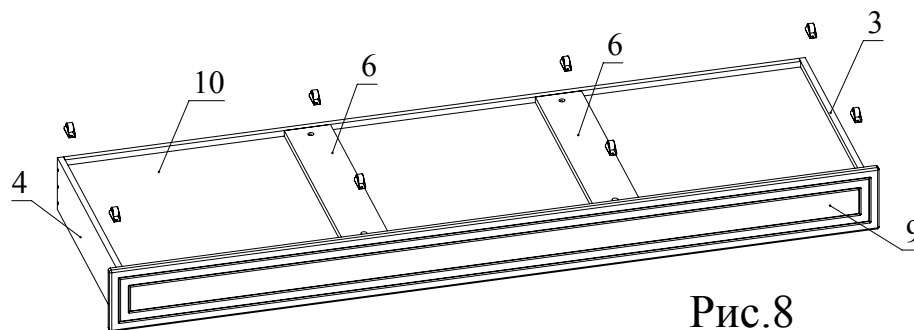
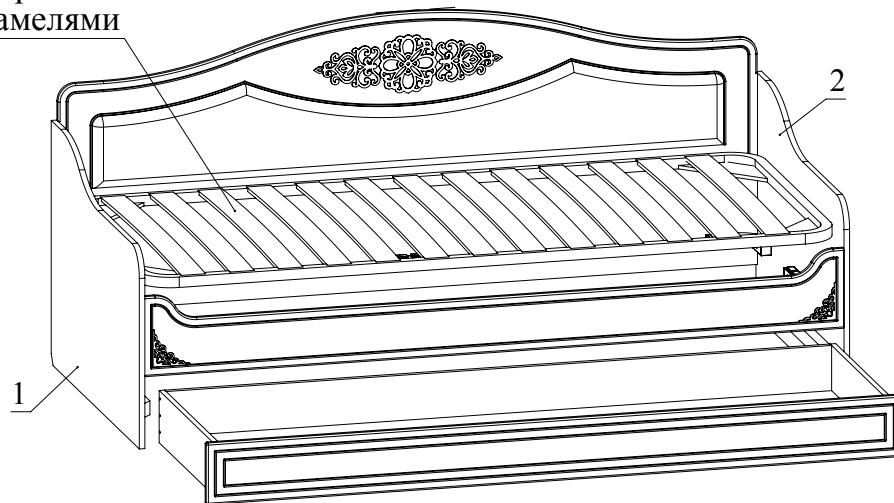

Рис.9