

## Рекомендации по эксплуатации

1. Мебель рекомендуется эксплуатировать в проветриваемом, сухом помещении с температурой воздуха не ниже 10С и относительной влажностью не более 70%.
2. Мебель, транспортируемую в условиях минусовой температуры, при установке в помещении следует немедленно протереть сухой мягкой тканью как снаружи, так и внутри.
3. Мебель должна быть защищена от прямого попадания солнечных лучей, не должна размещаться вблизи отопительных приборов, сырых и холодных стен. Поверхность деталей мебели оберегать от попадания влаги, щелочей, ацетона, спирта и кислот, а также от механических повреждений. На поверхность мебели не следует ставить горячие предметы. При случайном попадании жидкости мебель немедленно протереть мягкой тканью. Удалять пыль с поверхности, облицованной специальными пленками, следует сухой мягкой тканью.
4. Зеркала и стекла рекомендуется чистить любыми средствами, предназначенными для этих целей.
5. В мебели, имеющей крепление болтами, винтами, шурупами, при ослаблении соединений, необходимо периодически подтягивать все крепёжные элементы.

При правильной эксплуатации изделия срок службы составляет 10 лет.

### Внимание!

В случае обнаружения производственных дефектов обратитесь к продавцу с гарантийным талоном, заполненным по месту приобретения изделия. Гарантийный талон выписывается отдельным документом и заполняется продавцом на момент продажи изделия.

### К сведению покупателя

Предприятие оставляет за собой право вносить изменения в конструктивные элементы мебели на основе внедрения передовых технологий, улучшающих качество выпускаемой продукции.

## ИНСТРУКЦИЯ ПО СБОРКЕ И ЭКСПЛУАТАЦИИ

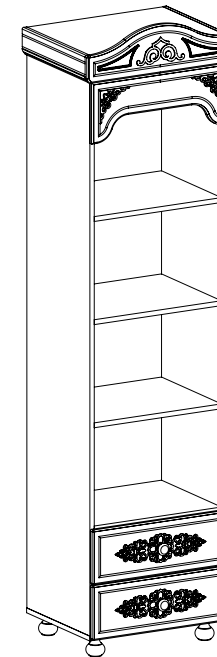

## Мебель бытовая "Ассоль" Шкаф-пенал открытый АС-43

Габаритные размеры в мм,  
**532x416x2060**  
(длина; ширина; высота)

**ГОСТ 16371-2014**

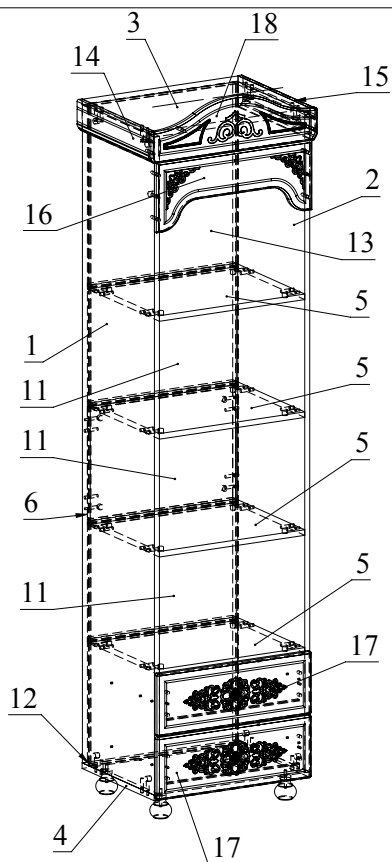

Ведомость деталей			
№	Ширина	Длина	Кол.
1	400	1892	1
2	400	1892	1
3	400	500	1
4	400	500	1
5	400	466	4
6	323	466	1
7	130	350	2
8	130	350	2
9	130	408	2
10	348	422	2
11	478	335	3
12	478	355	1
13	478	528	1
14	90	400	1
15	90	400	1
16	200	498	1
17	180	494	2
18	160	533	1

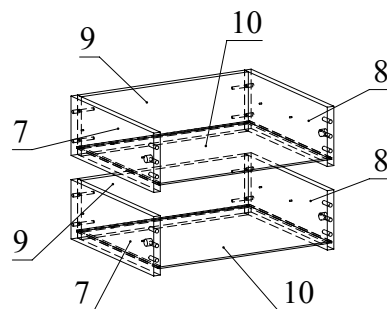

Ведомость комплектующих			
№	Рис.	Наименование	Кол-во
1		Шкант	44
2		Шпилька минификса	36
3		Конфирмат 7x50	12
4		Заглушка минификса	36
5		Шуруп 3,5x16	24
6		Шуруп 4x30	4
7		Головка минификса	36
8		Телескоп 350	2
9		Ключ конфирматный	1
10		Заглушка конфирматная	12
11		Опора асоль	4
12		Ручка арабика	2
13		Шуруп 4x40	2

### Рекомендованный порядок сборки изделия

1. Подготовьте детали к сборке. Вкрутите шпильки минификсов в детали 1, 2, 3, 4, 16, 17, 18 (Рис.1). Вставьте головки минификсов в детали 1, 2, 5, 6, 7, 8, 14, 15. Вбейте шканты в соответствующие торцевые отверстия деталей 1, 2, 3, 5, 6, 7, 8, 14 (Рис. 2).
2. Отсоедините от основания телескопических направляющих внутренние планки, отогнув пластиковый рычажок фиксатора (Рис.3). Основания телескопических направляющих закрепите на деталях 1 и 2 шурупами 3,5x16 (Рис. 4).
3. Установите детали 5 (4шт.) и 6 на деталь 1 и зафиксируйте, повернув конфирматным ключом головки минификсов по часовой стрелке до упора.
4. В паз детали 1 вставьте детали 12, 13 и 11. Установите деталь 2 на детали 5 (4шт.) и 6 и зафиксируйте, повернув конфирматным ключом головки минификсов по часовой стрелке до упора (Рис. 5). Установите деталь 3 на детали 1, 2 и зафиксируйте, повернув конфирматным ключом головки минификсов по часовой стрелке до упора.
5. Установите деталь 4 на детали 1, 2 и зафиксируйте, повернув конфирматным ключом головки минификсов по часовой стрелке до упора. Прикрутите при помощи конфирматов опоры на деталь 4 (Рис.5).
6. Соберите ящики. Внутренние планки телескопических направляющих закрепите на деталях 7 и 8 шурупами 3,5x16. Соедините при помощи конфирматов детали 7, 8 и 9. Вставьте деталь 10 в паз. Установите деталь 17 на детали 7, 8 и зафиксируйте, повернув конфирматным ключом головки минификсов по часовой стрелке до упора (Рис. 6). С помощью шурупа 4x40 прикрутите ручку на деталь 17.
7. При помощи шурупов 4x30 соединить детали 14, 15 с деталями 1, 2. Соедините детали 14, 15, 16 и 18 и затяните головки минификсов.
8. Установите деталь 16 на детали 1, 2 и зафиксируйте, повернув конфирматным ключом головки минификсов по часовой стрелке до упора.
9. Вставьте ящики. Установите заглушки конфирматов и минификсов (Рис.7).



Рис.1



Рис.2

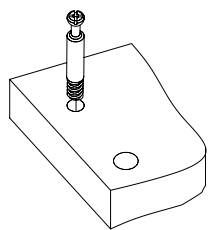

Рис.3

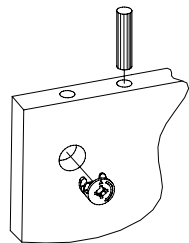

Рис.4

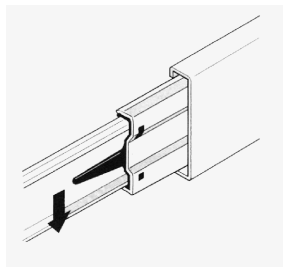

Рис.5

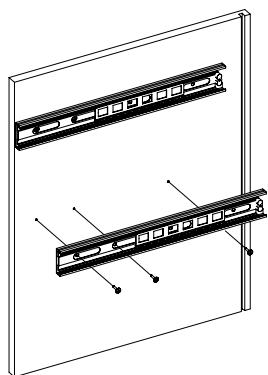

Рис.6

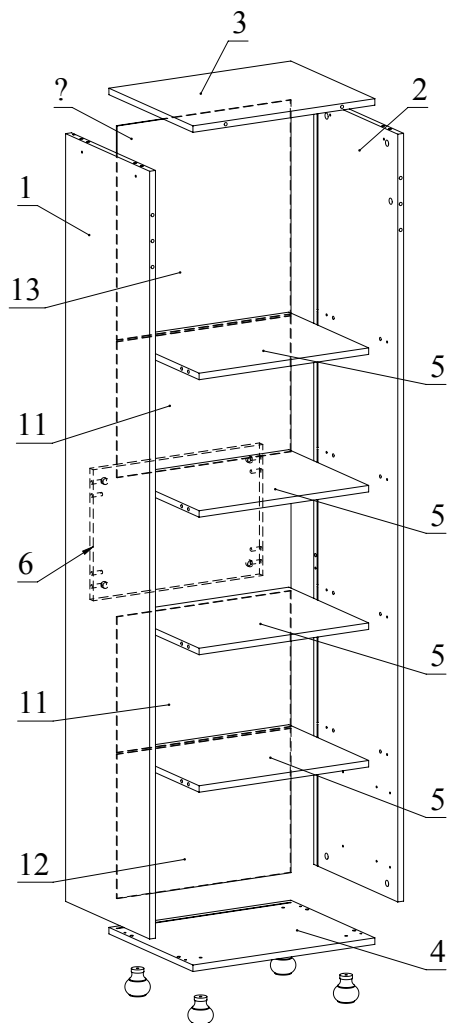
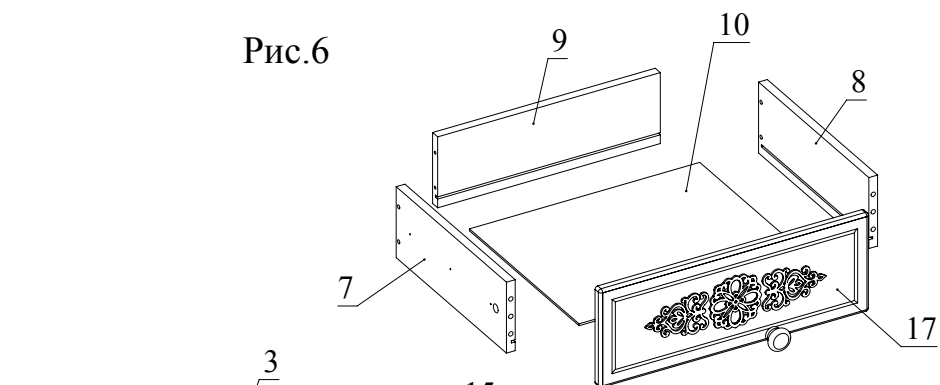
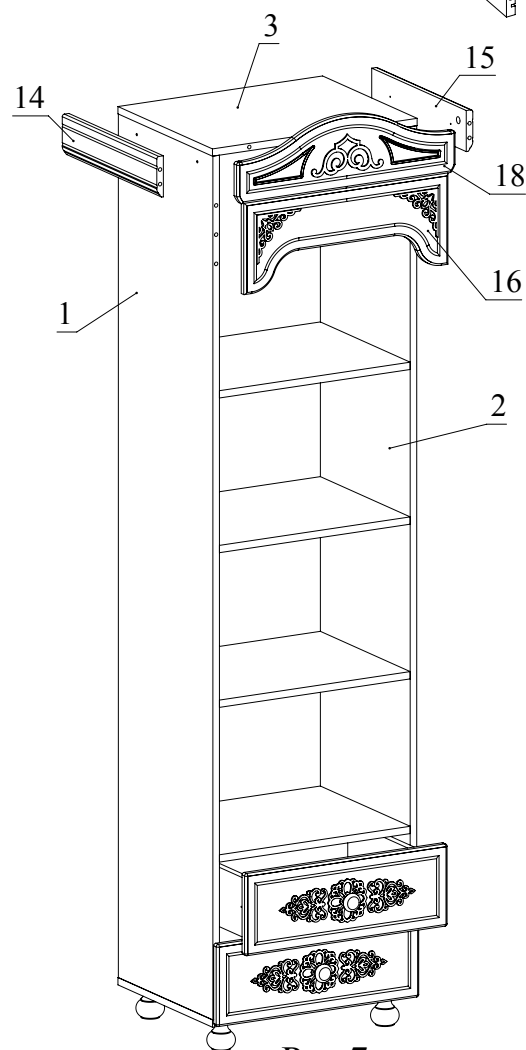

Рис.7