

Рекомендации по эксплуатации

1. Мебель рекомендуется эксплуатировать в проветриваемом, сухом помещении с температурой воздуха не ниже 10С и относительной влажностью не более 70%.
2. Мебель, транспортируемую в условиях минусовой температуры, при установке в помещении следует немедленно протереть сухой мягкой тканью как снаружи, так и внутри.
3. Мебель должна быть защищена от прямого попадания солнечных лучей, не должна размещаться вблизи отопительных приборов, сырых и холодных стен. Поверхность деталей мебели оберегать от попадания влаги, щелочей, ацетона, спирта и кислот, а также от механических повреждений. На поверхность мебели не следует ставить горячие предметы. При случайном попадании жидкости мебель немедленно протереть мягкой тканью. Удалять пыль с поверхности, облицованной специальными пленками, следует сухой мягкой тканью.
4. Зеркала и стекла рекомендуется чистить любыми средствами, предназначенными для этих целей.
5. В мебели, имеющей крепление болтами, винтами, шурупами, при ослаблении соединений, необходимо периодически подтягивать все крепёжные элементы.

При правильной эксплуатации изделия срок службы составляет 10 лет.

Внимание!

В случае обнаружения производственных дефектов обратитесь к продавцу с гарантийным талоном, заполненным по месту приобретения изделия. Гарантийный талон выписывается отдельным документом и заполняется продавцом на момент продажи изделия.

К сведению покупателя

Предприятие оставляет за собой право вносить изменения в конструктивные элементы мебели на основе внедрения передовых технологий, улучшающих качество выпускаемой продукции.

ИНСТРУКЦИЯ ПО СБОРКЕ И ЭКСПЛУАТАЦИИ

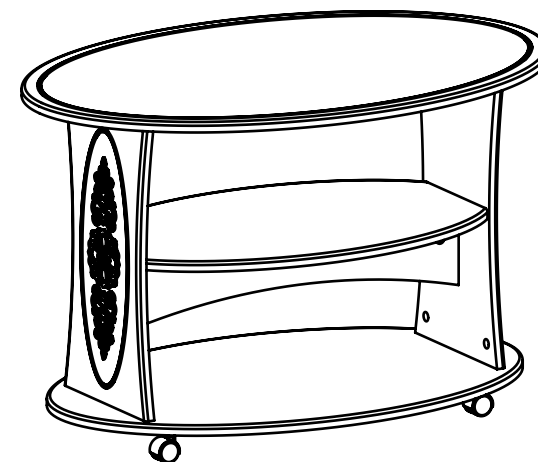

Мебель бытовая "Ассоль" Стол журнальный АС-17

Габаритные размеры в мм,
900x600x575
(длина; ширина; высота)

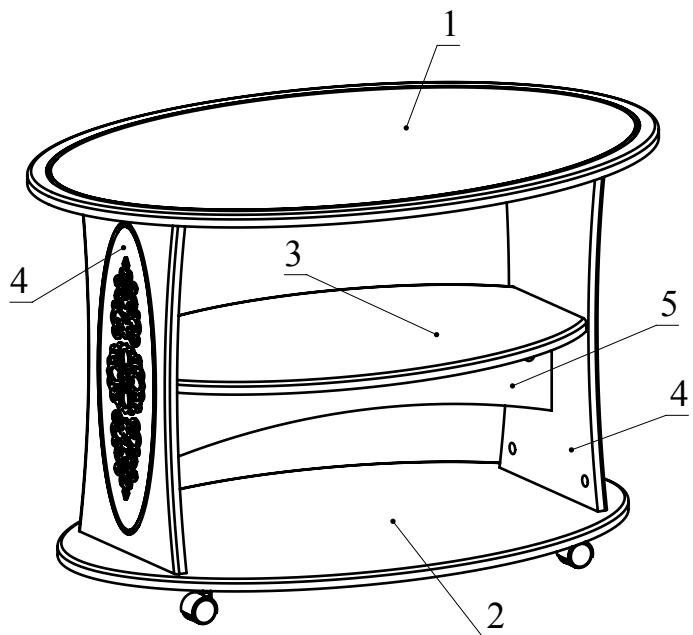

Ведомость комплектующих			
№	Рис.	Наименование	Кол.
1		Головка минификса	16
2		Шпилька минификса	16
3		Заглушка минификса	16
4		Ключ конфирматный	1
5		Шкант	18
6		Шуруп 3,5x16	16
7		Колесо d35 на платформе	4

Ведомость деталей			
№	Ширина	Длина	Кол.
1	600	900	1
2	520	820	1
3	420	628	1
4	260	493	2
5	130	628	1

Рекомендованный порядок сборки изделия

1. Подготовьте детали к сборке. Для этого вкрутите шпильки минификс в детали 1,2,3 и 4 (Рис.1). Затем вставьте головки минификс и шканты в детали 3,4,5 (Рис.2).
2. Соедините детали 3 и 5 согласно схеме и затяните головки минификс. Соедините детали 4 с деталями 3 и 5 с помощью минификс. Соедините деталь 1 с деталями 4 и затяните головки минификс. Аналогично соедините деталь 2 с деталями 4 (Рис.3).
3. С помощью шурупов 3,5x16 установите колеса на детали 2 (Рис.4).

Рис.1



Рис.2



Рис.3

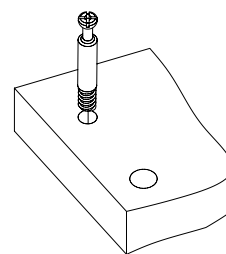

Рис.4

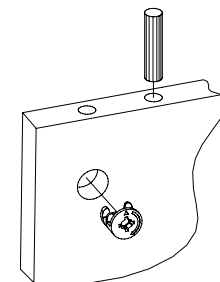
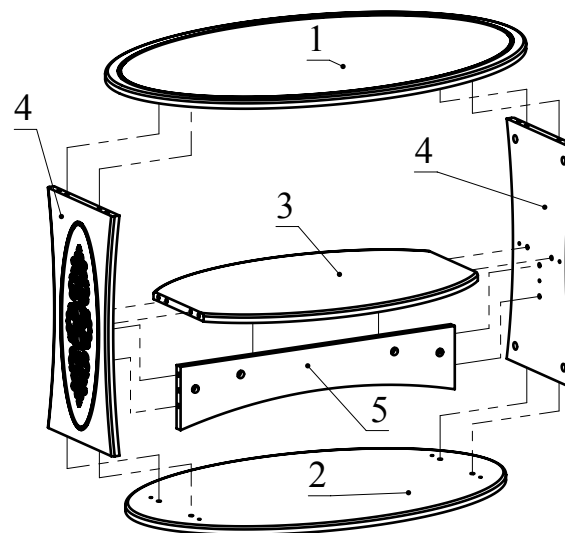