

Рекомендации по эксплуатации

1. Мебель рекомендуется эксплуатировать в проветриваемом, сухом помещении с температурой воздуха не ниже 10С и относительной влажностью не более 70%.
2. Мебель, транспортируемую в условиях минусовой температуры, при установке в помещении следует немедленно протереть сухой мягкой тканью как снаружи, так и внутри.
3. Мебель должна быть защищена от прямого попадания солнечных лучей, не должна размещаться вблизи отопительных приборов, сырых и холодных стен. Поверхность деталей мебели оберегать от попадания влаги, щелочей, ацетона, спирта и кислот, а также от механических повреждений. На поверхность мебели не следует ставить горячие предметы. При случайном попадании жидкости мебель немедленно протереть мягкой тканью. Удалять пыль с поверхности, облицованной специальными пленками, следует сухой мягкой тканью.
4. Зеркала и стекла рекомендуется чистить любыми средствами, предназначенными для этих целей.
5. В мебели, имеющей крепление болтами, винтами, шурупами, при ослаблении соединений, необходимо периодически подтягивать все крепёжные элементы.

При правильной эксплуатации изделия срок службы составляет 10 лет.

Внимание!

В случае обнаружения производственных дефектов обратитесь к продавцу с гарантийным талоном, заполненным по месту приобретения изделия. Гарантийный талон выписывается отдельным документом и заполняется продавцом на момент продажи изделия.

К сведению покупателя

Предприятие оставляет за собой право вносить изменения в конструктивные элементы мебели на основе внедрения передовых технологий, улучшающих качество выпускаемой продукции.

ИНСТРУКЦИЯ ПО СБОРКЕ И ЭКСПЛУАТАЦИИ

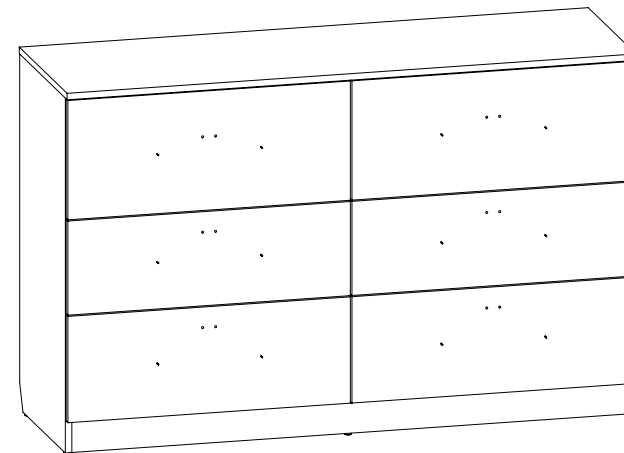

Мебель бытовая "Александрия"

Комод АМ-8К
(корпус АМ-08)

Габаритные размеры в мм,
(с учетом фасадов)
1402x452x897
(длина; ширина; высота)

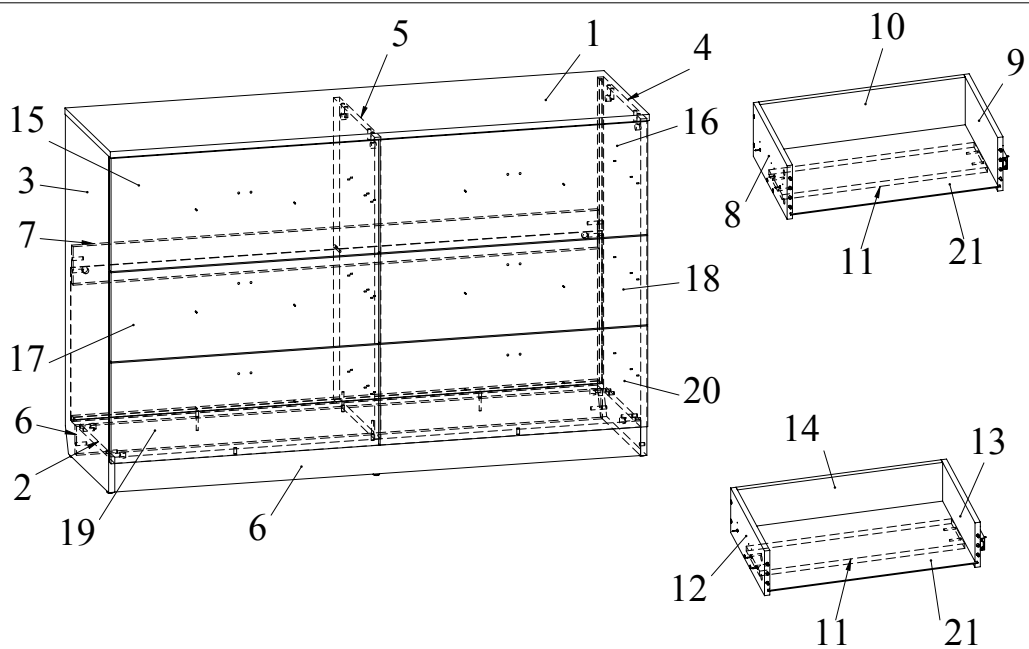

Ведомость деталей				
№	Наименование			Кол
1	Крышка	440	1402	1
2	Дно	420	1368	1
3	Боковина	420	876	1
4	Боковина	420	876	1
5	Боковина	400	785	1
6	Цоколь	75	1368	2
7	Царга	100	1368	1
8	Боковина ящика	180	380	4
9	Боковина ящика	180	380	4
10	Задник ящика	180	618	4
11	Распорная планка	150	618	6
12	Боковина ящика	150	380	2
13	Боковина ящика	150	380	2
14	Задник ящика	150	618	2
15	Фасад ящика	294	696	1
16	Фасад ящика	294	696	1
17	Фасад ящика	232	696	1
18	Фасад ящика	232	696	1
19	Фасад ящика	262	696	1
20	Фасад ящика	262	696	1
21	ДВП ящика	378	632	6
22	Задняя стенка ДВП	397	1382	2

Ведомость комплектующих				
№	Рис.	Наименование		Кол
1		Конфирмат 7x50		56
2		Шпилька минификса		36
3		Шкант		36
4		Головка минификса		36
5		Заглушка минификса		28
6		Заглушка конфирматная		50
7		Телескоп 350		6
8		Шуруп 3,5x16		72
9		Шуруп 4x40		12
10		Шуруп 4x30 с круглой головкой		12
11		Опора гвоздь		6
12		Ручка M-115/32		6
13		Гвоздь 20 мм		6
14		Ключ конфирматный		1

Рекомендованный порядок сборки изделия.

- Вкрутить шпильки минификсов в соответствующие плоскостные отверстия деталей 1, 3, 4 (Рис.1).
- Вставить головки минификсов в соответствующие отверстия деталей 2, 3, 4, 5, 7 (Рис.2).
- Вбить шканты в соответствующие торцевые отверстия деталей 2, 3, 4, 5, 6, 7.
- Расцепить направляющие путем нажатия на расцепляющий рычаг (Рис. 3). Закрепить направляющие на деталях 3, 4, 5 шурупами 3,5x16, причем крепить в отверстия, расположенные на расстоянии 35 мм от края направляющей (Рис. 4). При необходимости отодвигать скользящую часть направляющей для доступа к нужному отверстию.
- Закрепить при помощи конфирматов 7x50 дно 2 с цоколями 6 (Рис. 5).
- Установить боковину 3 на дно 2, царгу 7 и зафиксировать, повернув конфирматным ключом головки минификсов по часовой стрелке до упора (Рис. 6).
- Установить боковину 4 на дно 2, царгу 7 и зафиксировать, повернув конфирматным ключом головки минификсов по часовой стрелке до упора (Рис. 6).
- Соединить при помощи конфирматов 7x50 боковину 5 с дном 2 (Рис. 7).
- Вставить в пазы дна 2, боковин 3, 4 задние стенки 22 из ДВП (Рис. 8).
- Соединить при помощи конфирмата 7x50 боковину 5 с царгой 7.
- Установить крышку 1 на боковины 3, 4, 5 и зафиксировать, повернув конфирматным ключом головки минификсов по часовой стрелке до упора (Рис. 9).
- Собираем верхний левый ящик комода.
 - В соответствующие плоскостные отверстия фасада ящика 15 вкрутить шпильки минификсов.
 - Вставить головки минификсов в соответствующие отверстия боковин ящика 8, 9.
 - Вбить шканты в соответствующие торцевые отверстия деталей 8, 9.
 - Скрепить конфирматами 7x50 боковины 8, 9 и задник ящика 10. Скрепить при помощи конфирматов 7x50 распорную планку 11 между боковинами 8, 9. Вставить в паз дна ящика 21 из ДВП. Установить фасад ящика 15 и зафиксировать, повернув конфирматным ключом головки минификсов по часовой стрелке до упора (Рис. 10).
 - Закрепить шурупами ползья направляющих на боковинах ящика 8, 9 (Рис. 11).
 - Закрепить ручку на фасаде ящика.
 - Соединить при помощи шурупов 4x30 МДФ накладку 1 с фасадом ящика 15.
- Верхний правый ящик комода собирается аналогично. В качестве фасада ящика используется деталь 16, в качестве накладки МДФ - деталь 2.
- Нижние ящики комода собираются аналогично верхним. В качестве фасадов ящиков используются соответствующие позиции.
- Собираем средний левый ящик комода.
 - В соответствующие плоскостные отверстия фасада ящика 17 вкрутить шпильки минификсов.
 - Вставить головки минификсов в соответствующие отверстия боковин ящика 12, 13.
 - Вбить шканты в соответствующие торцевые отверстия деталей 12, 13.
 - Скрепить конфирматами 7x50 боковины 12, 13 и задник ящика 14. Скрепить при помощи конфирматов 7x50 распорную планку 11 между боковинами 12, 13. Вставить в паз дна ящика 21 из ДВП. Установить фасад ящика 17 и зафиксировать, повернув конфирматным ключом головки минификсов по часовой стрелке до упора (Рис. 12).
 - Закрепить шурупами ползья направляющих на боковинах ящика 12, 13.
 - Закрепить ручку на фасаде ящика при помощи шурупов М4x40.
 - Соединить при помощи шурупов 4x30 МДФ накладку 1 с фасадом ящика 17.
- Средний правый ящик комода собирается аналогично. В качестве фасада ящика используется деталь 18, в качестве накладки МДФ - деталь 2.
- Прибить гвоздями задние стенки ДВП к боковине 5.
- Установить ящики на направляющие (Рис. 13).
- Установить заглушки конфирматов, минификсов.



Рис.12

В комплекте с фасадами АМ-081



Рис.13

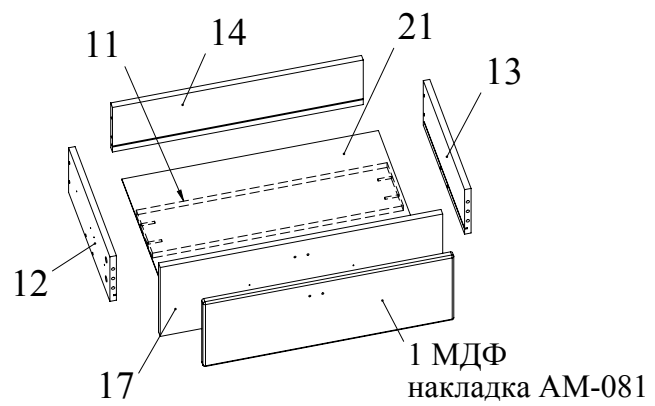

Рис.1

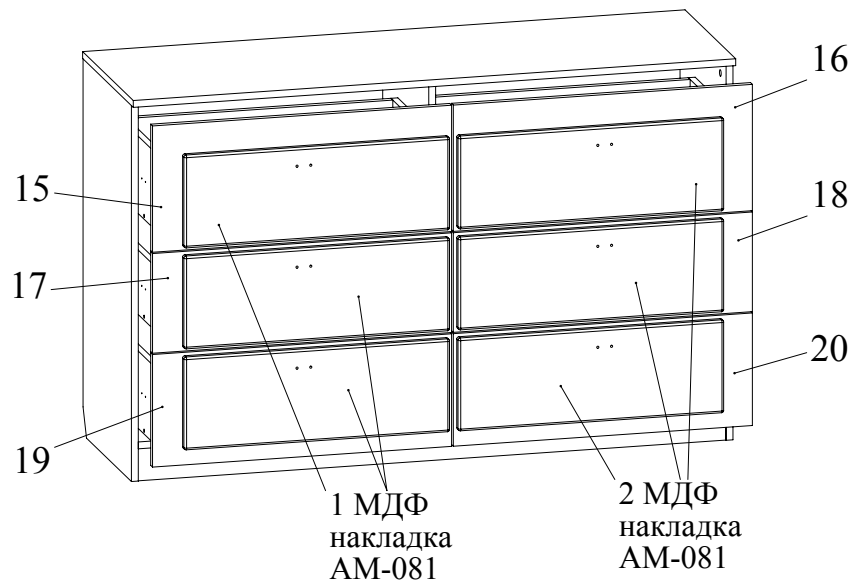

Рис.2

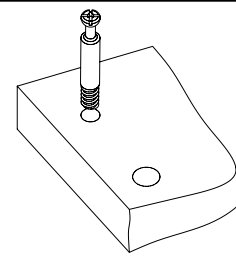

Рис.3

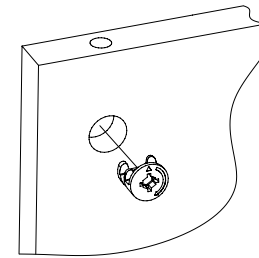

Рис.4

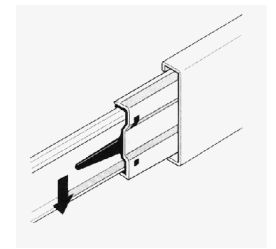

Рис.5

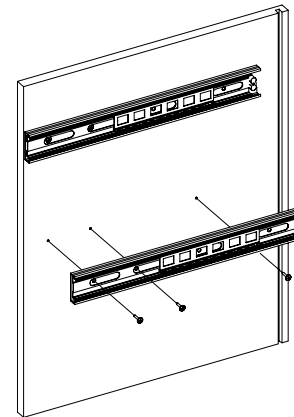

Рис.6

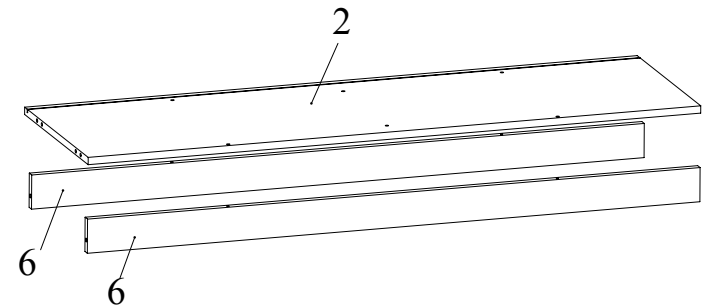

Рис.7

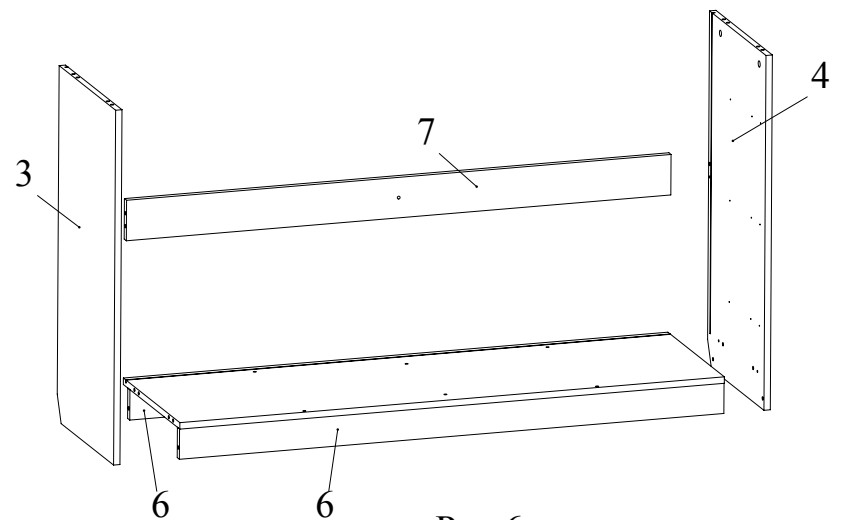

Рис.8

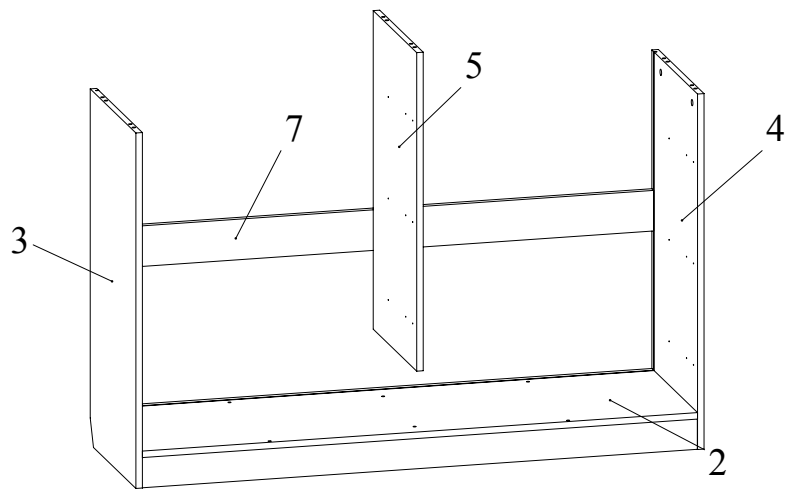

Рис.9

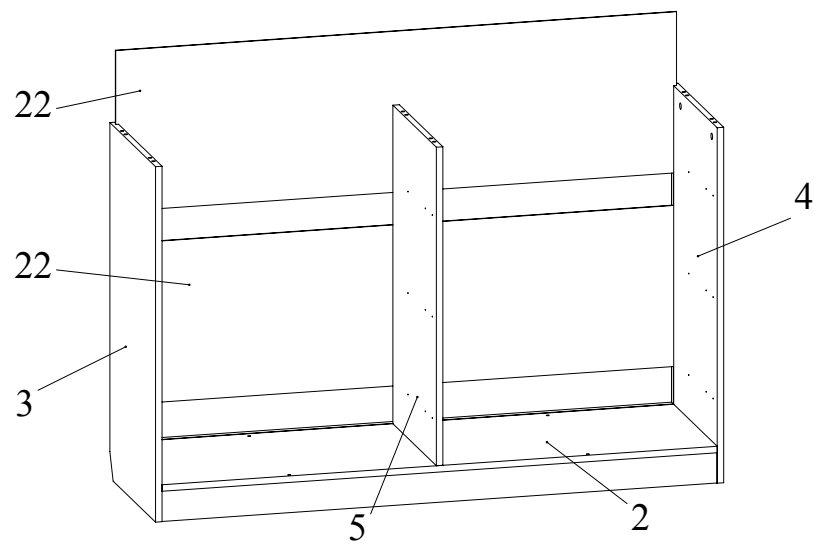

Рис.10

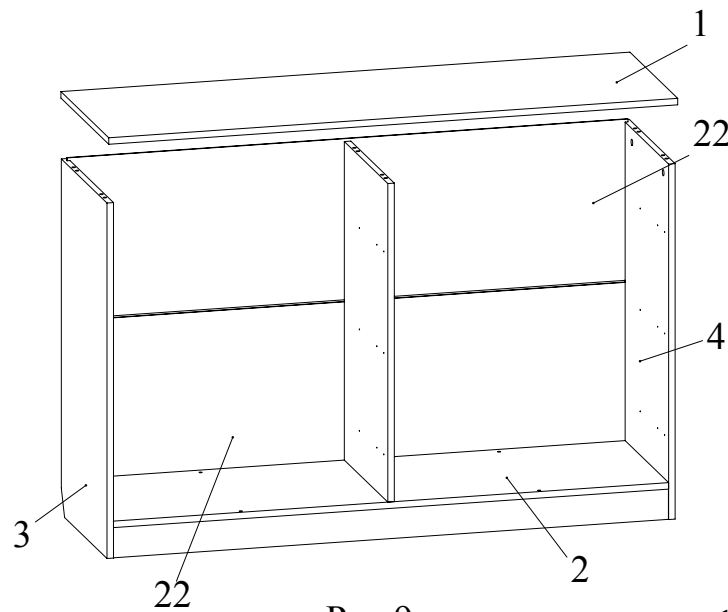
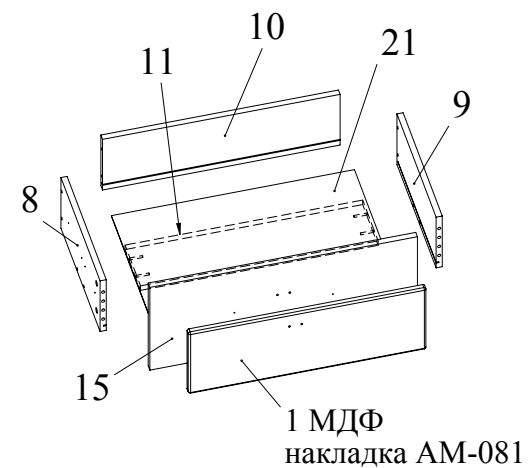
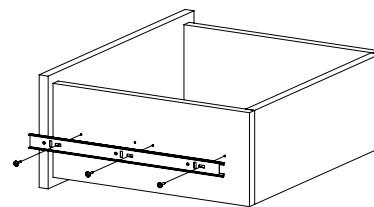

Рис.11